

# Chic, Chic Air

Chic Stoliki



profim



„Zarówno Chic, jak i Chic Air są propozycją wprowadzenia bardziej domowego klimatu do świata mebli kontraktowych. Chic reprezentuje klasyczny i elegancki charakter, podczas gdy Chic Air wpasuje się w minimalistyczne i nowoczesne wnętrza”.

**Christophe Pillet**  
Projektant kolekcji

Kolekcja Chic Air:



**reddot** design award  
winner 2017



Minimalizm. Lekkość. Elegancja.

# Chic

Chic to kolekcja wyróżniająca się lekkością, szykiem i ponadczasowym designem. Uwagę zwracają delikatne przekroje tworzące wizualny efekt niezwyklej lekkości. W rodzinie znajdziemy krzesło na cienkim metalowym stelażu, na bazie czteroramiennej lub w wersji na drewnianych nogach oraz fotel na bazie obrotowej (z funkcją pamięci powrotu) lub w wersji na stopkach.









Niebanalne wnętrza potrzebują wyjątkowych mebli. Efektowne krzesła i fotele z kolekcji Chic nie dominują we wnętrzu, ale zwracają uwagę subtelną linią przekroju oraz czystą formą.

# Elegancja i harmonia

Chic to uniwersalny styl i kompaktowy kształt – to, co najważniejsze w mniej formalnych, ale wciąż eleganckich przestrzeniach jak pokoje hotelowe, kawiarnie, restauracje, strefy dla gości czy biurowe lobby. Ich uzupełnieniem są stoliki, które w połączeniu z siedziskami tworzą spójną całość, nadając wnętrzom harmonijny styl.







# Funkcjonalność i jakość wykonania

Do miejsc, w których liczą się funkcjonalność i piękno, pasują krzesła na czteroramiennej bazie, które idealnie sprawdzą się w salach konferencyjnych i reprezentacyjnych przestrzeniach biurowych. Dzięki funkcji pamięci powrotu ułatwią też zachowanie porządku.







# Chwila relaksu

Kubetki foteli Chic swoją estetyczną i subtelną formą zapraszają do relaksu i wpasowują się w atmosferę niezobowiązujących spotkań.

Fotele przeznaczone są dla stref relaksu. Profilowany kształt kubetka i miękkie pianki pozwalają na odpoczynek w pełnym komforcie.



# Chic Air

Chic Air to niezwykle eleganckie meble, które wyróżnia minimalistyczny, wysublimowany kształt. Linia składa się z kompaktowych krzeseł i ławek oraz utrzymanych w tej samej konwencji charakterystycznych foteli. Wszystkie modele są dostępne na cienkim metalowym stelażu lub na drewnianych nogach.





reddot design award  
winner 2017





Chic Air został zaprojektowany z myślą o nowoczesnych, minimalistycznych przestrzeniach – z potrzeby stworzenia siedzisk, które wpasowałyby się w ich estetykę. Dzięki zaawansowanym procesom technologicznym nadano pianie subtelną formę. Wysublimowane i przemyślane kształty sprawiają, że meble Chic Air są elementem przykuwającym uwagę we wnętrzu.









# Geometria kształtów

Kolekcja oparta jest o kanciaste, geometryczne formy połączone z delikatnymi przekrojami stelaża podtrzymującego całość. Fotele Chic Air to idealna opcja dla osób planujących wyposażyć przestrzeń lobby, gabinetu czy strefy lounge w wyjątkowo komfortowe, wyróżniające się wysmakowanym designem oraz starannym wykonaniem siedziska.



# Idealne dopasowanie

Oryginalne cienkie przekroje produktów Chic Air zostały uzyskane dzięki zaawansowanej konstrukcji dwóch kubków połączonych bez widocznych elementów łączących. Charakteru kolekcji dodaje możliwość połączenia dwóch różnych powierzchni tapicerowanych – wysokogatunkowej skóry na zewnątrz i miękkiej tapicerki wewnątrz kubetka.





# Chic Stoliki

Kolekcja oferuje szeroki wybór baz, kształtów i wielkości blatów oraz wysokości stolików, których styl można dodatkowo konfigurować dzięki szerokiej gamie wykończeń. To sprawia, że stoliki można wykorzystać w dowolnej przestrzeni, zachowując jej jednolity wystrój i charakter.



## Stoliki RR



RR40



RR30



RR20



RR10

## Stoliki RH



RH30



RH20

## Stoliki CR



CR40



CR41

## Stoliki CS



CS30



CS40



CS41





# Stylowa różnorodność

Stoliki Chic stanowią naturalne uzupełnienie rodziny mebli Chic i Chic Air. Dzięki spójnej, eleganckiej stylistyce i lekkości form stoliki i siedziska tworzą całościową koncepcję aranżacji przestrzeni. Cztery dostępne wykończenia blatu – z ceramiki, szkła, drewna lub blachy – pozwalają na wykreowanie wnętrza w dowolnym stylu.



Ceramika

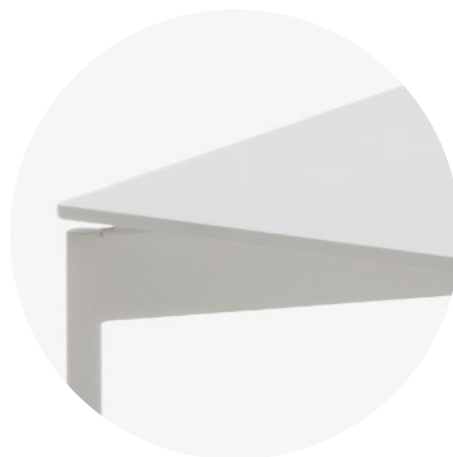

Blacha



Szkło



Okleina naturalna modyfikowana

# Skonfiguruj swój produkt

Przy zamówieniu prosimy stosować symbole według kodu.

Chic



Kubetek

Stelaż / baza

Kolor stelaża / bazy <sup>1, 2</sup>

Tapicerka



Krzeseł

20



Krzeseł na nogach metalowych

H



Krzeseł na nogach drewnianych

HW



Krzeseł obrotowe, baza 4-ramienna

F



Fotel

10



Fotel

FU



Fotel obrotowe

FUS



CZARNY



METALIK



EPO1

Biały



EPO2

Szary



EPO3

Grafitowy



CHROM



SATYNA

Lakier <sup>3</sup>



H8



H6



H7



H12



H11



H5

Rodzaj i kolor

SYMBOL

Dodatkowe

Stopki

TWARDE

Do powierzchni miękkich.

FILCOWE

Do powierzchni twardych.

TEFLON

Uniwersalne.

Amortyzator z pamięcią powrotu, bez regulacji wysokości

Standard dla modelu 10FUS.



Opcja dla modelu 20F.



<sup>1</sup> Dotyczy wersji 20.

<sup>2</sup> Wersja F występuje tylko w kolorze chrom.

<sup>3</sup> Dotyczy wersji HW.

# Chic Air

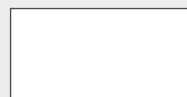
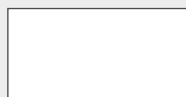

## Kubetek

## Oparcie i podłokietniki

## Stelaż

## Kolor stelaża

## Tapicerka

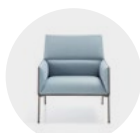

Fotel

A

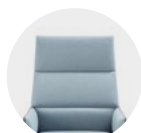

Oparcie wysokie,  
z podłokietnikami

10

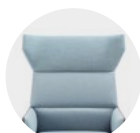

Oparcie wysokie,  
z uszami,  
z podłokietnikami

11



Nogi metalowe

H



Nogi drewniane

HW



CZARNY



METALIK



EPO1

Biały



EPO2

Szary



EPO3

Grafitowy



CHROM



SATYNA

## Rodzaj i kolor

SYMBOL

Istnieje możliwość doboru różnych kolorów tapicerki w obrębie tej samej tkaniny według następującego schematu:

A – wewnętrzna część kubetka,  
B – zewnętrzna część kubetka. Przy zamówieniu modelu takiego rodzaju należy wyraźnie wskazać symbole kolorów tkanin, np.: ST-5/ST-6 (gdzie ST-5 – A, ST-6 – B).

Istnieje możliwość łączenia tapicerki (pow. A) z Softline bądź skórą (pow. B).

## Dodatkowe

### Stopki

TWARDE

Do powierzchni miękkich.

FILCOWE

Do powierzchni twardych.

TEFLON

Uniwersalne.

<sup>1</sup> Dotyczy wersji HW.

### Lakier <sup>1</sup>



H8



H6



H7



H12



H11



H5

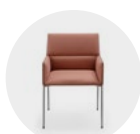

Krzeseło

C

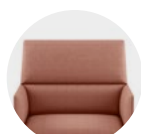

Oparcie niskie,  
z podłokietnikami

20

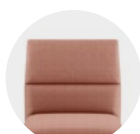

Oparcie niskie,  
bez podłokietników

21



Ławka

B

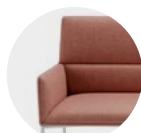

Oparcie niskie,  
z podłokietnikami

20

# Skonfiguruj swój produkt

Przy zamówieniu prosimy stosować symbole według kodu.

## Chic Stoliki <sup>1</sup>

### Stelaż / baza

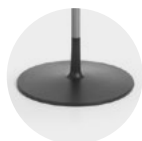

Okrągła

RR

### Wysokość



h=480 mm

40



h=660 mm

30



h=740 mm

20



h=1100 mm

10



Na nogach

RH



h=660 mm

30



h=740 mm

20

### Kolor stelaża <sup>2</sup>



CZARNY



METALIK



EPO1

Biały



EPO2

Szary



EPO3

Grafitowy



CHROM



SATYNA

### Blat

#### Szkło



G1

Mleczny



G2

Czarny



G3

Szaro-beżowy  
(RAL 7044)



G4

Szary (RAL 7042)

#### Ceramika



CER1

Biały



CER2

Szary



CER3

Grafitowy

#### Blacha



EPO1

Biały



EPO2

Szary



EPO3

Grafitowy

#### Okleina naturalna modyfikowana



HM10

Dąb bielony



HM11

Dąb classic



HM12

Dąb cardinal



HM30

Teak



HM20

Wenge classic

### Dodatkowe

Stopki

TWARDE

Do powierzchni miękkich.

FILCOWE

Do powierzchni twardych.

TEFLON

Uniwersalne.

<sup>1</sup> Stoliki RR / RH z blatem z blachy i ceramiki (dotyczy kolumny EPO1, EPO2, EPO3, stopki twarde lub teflonowe) mogą być użytkowane na zewnątrz zgodnie z normą EN 12944-2 kat. C3.

<sup>2</sup> W modelu RR kolor stelaża dotyczy kolumny. Baza żeliwna zawsze czarna.

# Chic Stoliki

## Stolik

## Rozmiar

## Kolor stelaża

## Blat



Kwadratowy

CS



1200 x 1200  
x 250 mm

41



800 x 800  
x 250 mm

40

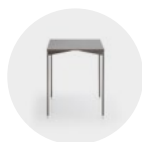

450 x 450  
x 560 mm

30



Okrągły

CR



Ø 1200 mm,  
h=250 mm

41



Ø 800 mm,  
h=250 mm

40



CZARNY



METALIK



EPO1

Biały



EPO2

Szary



EPO3

Grafitowy



CHROM



SATYNA

## Szkoło



G1

Mleczny



G2

Czarny



G3

Szaro-beżowy  
(RAL 7044)



G4

Szary (RAL 7042)

## Ceramika



CER1

Biały



CER2

Szary



CER3

Grafitowy

## Blacha<sup>1</sup>



EPO1

Biały



EPO2

Szary



EPO3

Grafitowy

## Okleina naturalna modyfikowana



HM10

Dąb bielony



HM11

Dąb classic



HM12

Dąb cardinal



HM30

Teak



HM20

Wenge classic

## Dodatkowe

### Stopki

TWARDE

Do powierzchni miękkich.

FILCOWE

Do powierzchni twardych.

TEFLON

Uniwersalne.

<sup>1</sup> Dotyczy wersji CS30.

# Wymiary

Wymiary mają charakter orientacyjny i mogą się różnić w zależności od wybranej konfiguracji produktu.  
Metoda pomiaru produktów dostępna do pobrania pod linkiem: [www.profim.pl/Metoda\\_pomiaru\\_produkow.pdf](http://www.profim.pl/Metoda_pomiaru_produkow.pdf)

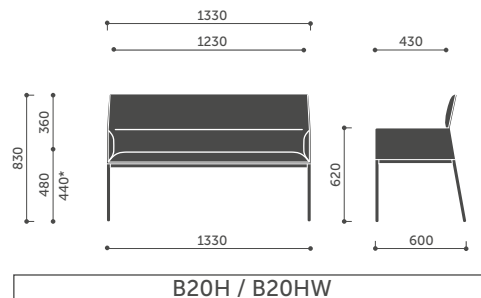
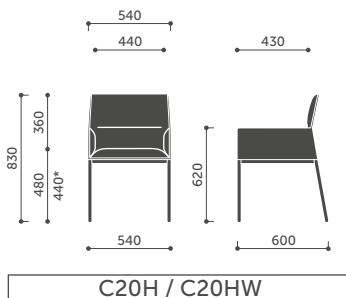
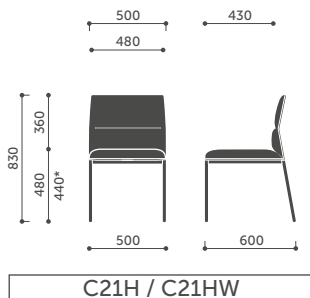
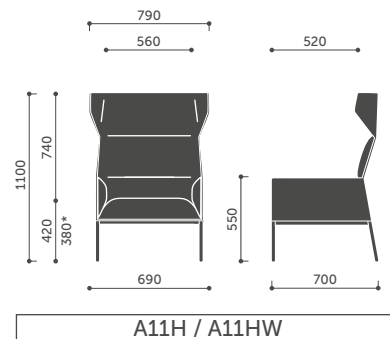
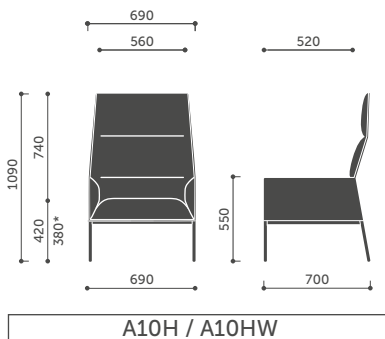
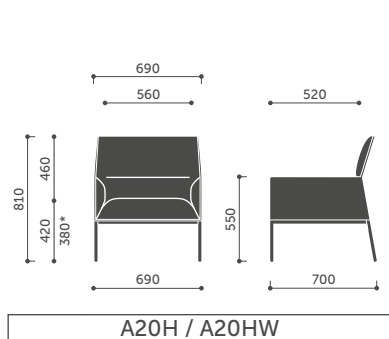
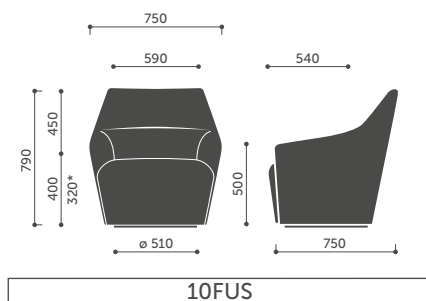
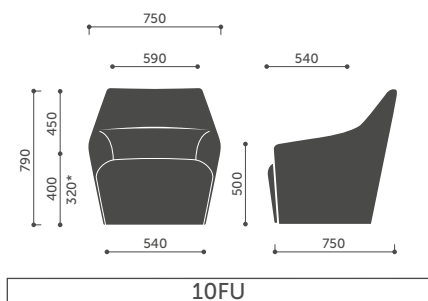
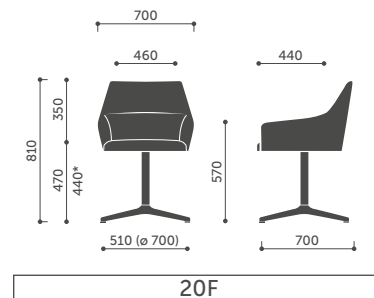
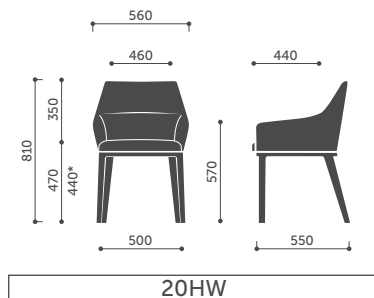
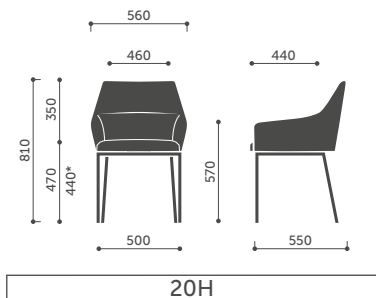

\* Wysokość siedziska zmierzona zgodnie z normą PN EN 16139 (z obciążeniem).

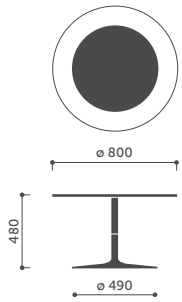

RR40

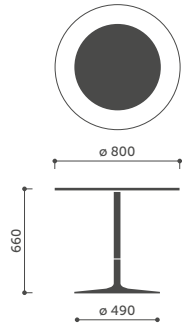

RR30

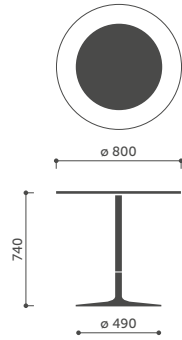

RR20

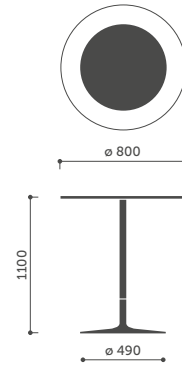

RR10

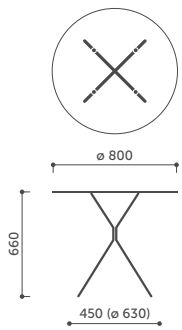

RH30

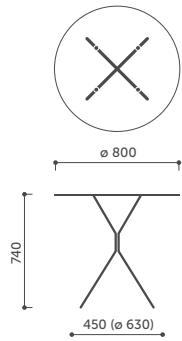

RH20

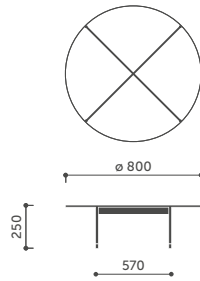

CR40

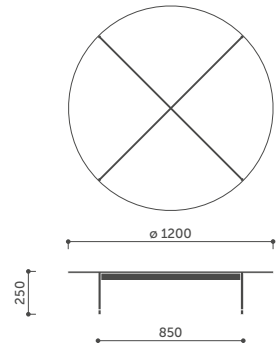

CR41

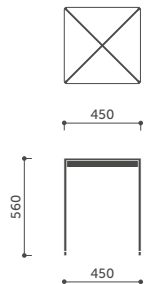

CS30

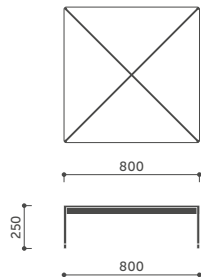

CS40

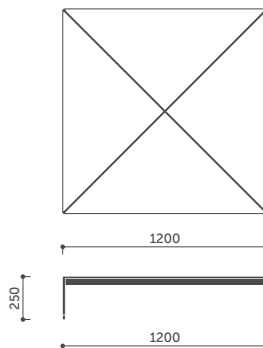

CS41



# Profim i środowisko

W naszej działalności stosujemy strategię zrównoważonego rozwoju. Działamy w sposób odpowiedzialny, z korzyścią dla naszych klientów, pracowników, dostawców i lokalnej społeczności, ale zawsze z poszanowaniem środowiska naturalnego.

Dla zapewnienia realizacji zamierzonych celów wdrożyliśmy System Zarządzania Środowiskowego w oparciu o normę ISO 14001, który umożliwia nam kompleksowe podejście do zagadnień ekologii. Bierzymy pod uwagę i oceniamy, jak Chic wpływa na środowisko naturalne w kontekście całego cyklu życia produktu.

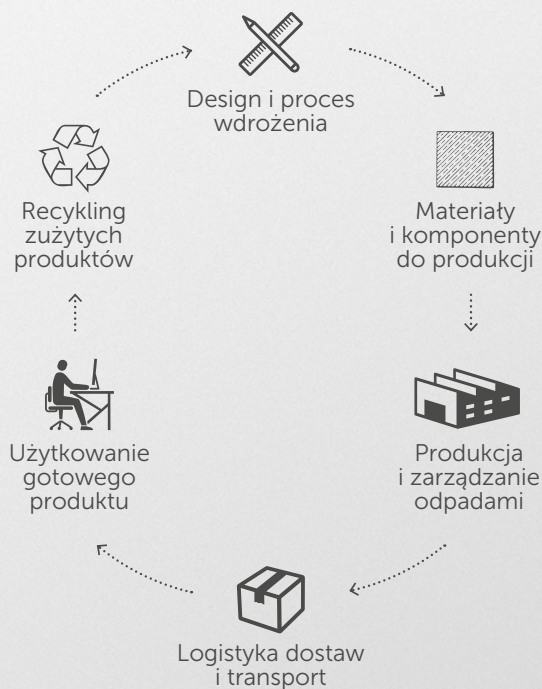

Wykorzystane materiały:

Metale	kg	%
Stal	3,18	26,4
Tworzywa sztuczne	kg	%
Plastik	0,14	1,1
Inne	kg	%
Tapicerka	0,92	7,6
Drewno	5,96	49,5
Pianka PU	1,84	15,4
Waga	12,04	100,0

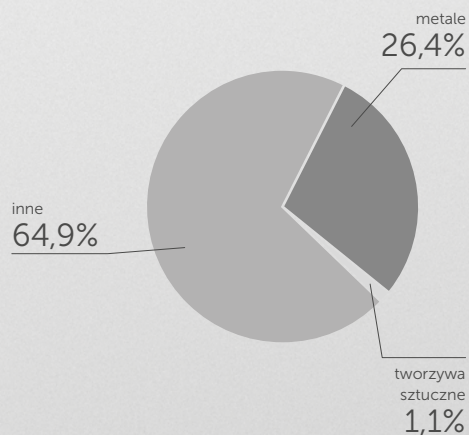

Nadające się do recyklingu



Produkt nie zawiera związków szkodliwych dla ludzi i środowiska (m.in. PVC, chrom(VI), rtęć, ołów).



[www.profim.pl](http://www.profim.pl)

Producent zastrzega sobie prawo do zmian konstrukcyjnych i zmiany parametrów nie pogarszających walorów użytkowych produktów. Kolory reprodukowane w katalogu mogą odbiegać od rzeczywistych kolorów oferowanych mebli.



**CHROM (III)**  
Technologia przyjazna  
dla środowiska

**CHROMIUM (III)**  
Eco-Friendly Technology

