

bejot
collection

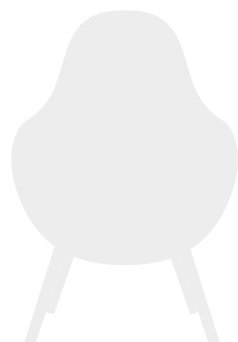
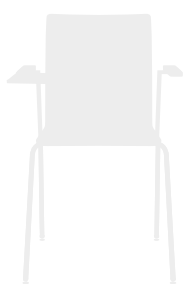
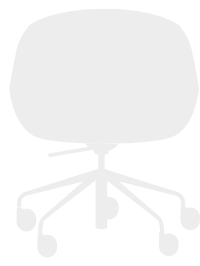
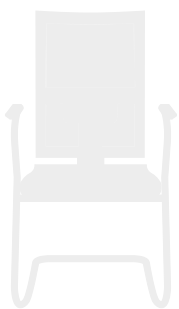
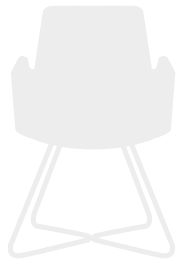

Spis treści

Inhaltsverzeichnis
Contents

A-Z

C	Ceo	22	Quadra Phonebox	170	
	Clubin	26 / 210 / 226	R	Rollwall	238
	Corr	32	S	Selo	144
	Cube	150		Selva	242
D	Dual	36		Shell	100 / 212
E	Eleven	40		Sky_line	104 / 214
I	In Access	44		Spin	226
J	Jott	50		String	112
K	Kyos	56 / 210		Surf	180
L	Legvan	154 / 233	T	TB 29 TB 29R	230 / 232
	Lift	140		TBW 74	232
	Lounge	66		Treehouse	252
M	Mate	70	U	Umm	184
O	Occo	76		Uni	230
	Orte	84 / 212 / 220	V	Vector	118 / 216
P	Partner	96		Vieni	188
	Penta	162		Voo Voo	194 / 232
	Point	150		Voo Voo 9XX	200
Q	Quadra	170	Z	Zip	126/217

FOTELE I KRZESŁA OBROTOWE ORAZ KONFERENCYJNE

DREHSTÜHLE UND KONFERENZSTÜHLE |
SWIVEL AND CONFERENCE CHAIRS



Ceo
22



Clubin
26



Corr
32



Dual
36



Eleven
40



In Access
44



Jott
50



Kyos
56



Lounge
66



Mate
70



Partner
96



Shell
100



Sky_line
104



String
112



Vector
118



Zip
126

KRZESŁA SPECJALISTYCZNE

ZWECKGEBUNDENE STÜHLE | SPECIALISTIC CHAIRS



Lift
140



Selo
144

ZESTAWY NISKIE

SOFT SEATING | SOFT SEATING



Cube
150



Legvan
154



Penta
162



Point
150



Quadra
170



Quadra
Phonebox
170



Surf
180



Umm
184



Vieni
188



Voo Voo
194



Voo Voo 9xx
200

STOŁY I HOKERY

TISCHEN UND HOCKER | TABLES AND STOOLS



Clubin
226



Legvan
233



Orte
220



Spin
226



Uni
230



Vector
227



Voo Voo
232



TB 29
230



TB 29R
232

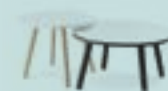

TB W 74
232

ŁAWKI

BANKEN | BENCHES



Clubin
210



Kyos
210



Orte
212



Shell
212



Sky_line
214



Vector
216



Zip
217

SYSTEMY AKUSTYCZNE

AKUSTIKSYSTEME | ACOUSTIC SYSTEMS



Rollwall
238



Selva
242



Treehouse
252



autor fot./Autor des Fotos/author of the photo : Tomasz Sikora

PL

Bejot zadebiutował na rynku ponad 25 lat temu i od tamtego czasu zajmuje znaczącą, ciągle rosnącą pozycję wśród polskich producentów krzesel i foteli biurowych. Dzięki zdobytej wiedzy tworzy produkty zapewniające komfort pracy oraz dobre samopoczucie użytkownika. Wieloletnie doświadczenie połączone z nowatorskim podejściem w zakresie designu oraz współpraca z placówkami naukowymi odnośnie ergonomii stanowiska pracy jak i poprawy akustyki pomieszczeń, pozwoliły na zdobycie unikalnego know-how. Czas spędzony nad projektowaniem, konsultowaniem i testowaniem każdego elementu, a także bezkompromisowe podejście do wyboru najlepszych surowców sprawiły, iż produkty Bejot spełniają wysokie standardy jakościowe i wzornicze. Fotele Bejot oferują najnowocześniejsze rozwiązania ergonomiczne w zakresie wygody i prozdrowotnych aspektów użytkowania. Efektem wyżej opisanego filozofii jest szeroka gama oryginalnych linii produktów, które zdobyły uznanie w oczach architektów oraz samych użytkowników przestrzeni publicznych, biurowych, recepcyjnych i hotelowych.

DE

Seitdem die Firma Bejot vor mehr als 25 Jahren auf dem Markt debütierte, nimmt sie eine unter den polnischen Herstellern von Bürostühlen und -sesseln kontinuierlich wachsende Position ein. Das angeeignete Fachwissen wird von ihr in die Herstellung von Produkten umgesetzt, die für den Arbeitskomfort und das Wohlbefinden des Benutzers sorgen. Die langjährige Erfahrung – kombiniert mit einem innovativen Ansatz im Bereich von Design – sowie die Zusammenarbeit mit wissenschaftlichen Institutionen bezüglich Ergonomie am Arbeitsplatz und Verbesserung der Raumakustik haben zur Aneignung von einmaligem Know-how geführt. Die auf die Designerstellung, Beratung und Überprüfung jedes Produktes verwendete Zeit, sowie eine kompromisslose Stellungnahme in der Frage der Auswahl von Rohstoffen, die die besten Parameter während der Nutzung gewährleisten, haben dazu geführt, dass die Produkte der Firma Bejot hohe Standards an Qualität und Design erfüllen. Der Prozess, die Bürositzmöbel zu entwerfen und zu implementieren, wird von der Firma Bejot mit Leidenschaft und Stolz betrieben, deshalb bieten die Sessel von Bejot die modernsten ergonomischen Lösungen im Hinblick auf den Komfort und die gesundheitsbezogenen Aspekte ihrer Nutzung. Aus der oben angeführten Handlungsphilosophie unserer Firma ist eine Palette von originellen Produktlinien entstanden, die unter den Architekten sowie den Benutzern öffentlicher Räume, Büros sowie Empfangs- und Hotelräume viel Anerkennung gefunden haben.

GB

Bejot made its market debut over 25 years ago and since then its considerable position among Polish manufacturers of chairs and office armchairs has been constantly growing. Bejot uses its knowledge to create products that make work comfortable and ensure that their users feel good. Its long-standing experience and innovative approach to design and the cooperation with scientific centres with respect to workplace ergonomics and improvement of acoustic conditions in premises have enabled the company to acquire a unique know-how. The time spent on designing, consulting and testing each element, and an uncompromising approach to the selection of raw materials which should ensure the best operation parameters make Bejot's products comply with high quality and design standards. The process of designing and implementing office seats is Bejot's passion and a reason for feeling proud, hence Bejot's armchairs are characterised by state-of-the-art ergonomic solutions with respect to their comfort and pro-health use. The result of this operation philosophy is a wide range of original product lines which are highly appreciated by architects and users of public, office, front desk and hotel spaces.

GOOD CHAIR
better life ■



Nasza misja | Unsere Mission | mission statement

PL

Produkcja i kreowanie rynku w zakresie krzeseł i foteli biurowych o wysokich walorach wzorniczych, jakościowych i ergonomicznych wspartych najnowszą wiedzą ośrodków medycyny pracy. Produkty tworzymy we współpracy ze znanymi europejskimi designerami, stosując zasadę rygorystycznego i selektywnego doboru surowców i podzespołów aby produkty gwarantowały satysfakcję odbiorców podczas intensywnej eksploatacji.

DE

Produktion und Marktschaffung im Bereich der Bürostühle und Sessel mit hohen Werten an Design, Qualität und Ergonomie und die neuesten Erkenntnisse der Arbeitsmedizin-Zentren. Produkte erstellen wir in Zusammenarbeit mit namhaften europäischen Designer, das Prinzip der strengen und selektiven Auswahl von Rohstoffen und Bauteilen, um die Zufriedenheit der Kunden während der schweren Einsatz zu gewährleisten.

GB

Manufacture and market creation in the line of office chairs and armchairs characterized by great design, high quality and good ergonomics, supported by modern know-how acquired from occupational health institutions. We create our products in cooperation with famous European designers, with strict rules concerning the selective choice of resources and components, so that our products are guaranteed to bring their long-term users satisfaction.

Nasze produkty | Unsere Produkte | our products



46%

KRZESŁA OBROTOWE
DREHSTÜHLE / SWIVEL CHAIR



35%

KRZESŁA KONFERENCYJNE & LOUNGE
KONFERENZSTÜHLE UND LOUNGE/
CONFERENCE & LOUNGE

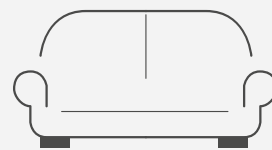

19%

SOFY I PUFY
SOFT SEATING UND SITZKISSEN/
SOFT SEATING & POUFS/



10 000

krzesel i foteli miesięcznie /
Stühle und Sessel monatlich /
chairs and armchairs monthly

ponad 140
pracowników /
über 140 Angestellte /
over 140 employees

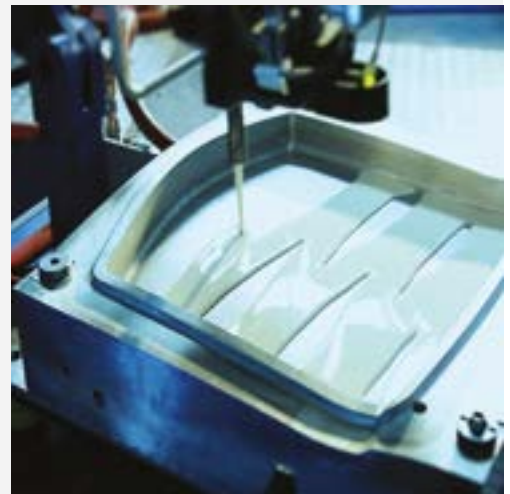

SPRZEDAŻ /
VERKAUF/ SALE

eksport / Export / export

40%

Polska / Polen/ Poland

60%



DESIGN

BEJOT & **design**

Tutaj wszyscy wiemy, że kwestionowanie oczywistych prawd pozwala znaleźć drogę, która wiedzie do nadania naszym produktom unikatowej tożsamości. Projektując meble, które mają zachwycać i hipnotyzować staramy się szukać inspiracji w otoczeniu, bacznie obserwować trendy wzornicze ale jednocześnie nie boimy się wyjść poza ramy naszej wiedzy i szablonowego myślenia. Wykonujemy dziesiątki, czasami setki rysunków aby w pewnym momencie, wykrystalizować formę, która odnajdzie harmonię pomiędzy doskonałymi parametrami technicznymi a ponadczasowym designem. Na kanwie tej wizji rozpoczyna się fascynująca praca z materiałami, wybór rodzajów tkani, tekstury drewna, doboru elementów wykończeniowych. Nasi projektanci tworzą szereg konfiguracji będących wyrazem ich wizji, ale jednocześnie zawsze pozostawiają możliwość reinterpretacji, tak aby finalny produkt zawsze był ozdobą wnętrza do którego trafia.

Hier wissen wir alle, dass die Infragestellung offensichtlicher Wahrheiten uns erlaubt, einen Weg zu finden, unseren Produkten eine einzigartige Identität zu verleihen. Beim Kreieren von Möbeln, die bezaubern und hypnotisieren sollen, versuchen wir, Inspiration in der Umgebung zu finden, Designtrends aufmerksam zu beobachten, zugleich haben wir jedoch keine Angst, den Rahmen unserer Kenntnisse und Denkschablone zu überspringen. Wir erstellen Dutzende, manchmal Hunderte von Zeichnungen, um an einem bestimmten Zeitpunkt eine Form herauszukristallisieren, die die perfekte Harmonie zwischen den technischen Parametern und zeitlosem Design findet. Auf der Grundlage dieser Vision beginnt die faszinierende Arbeit mit Materialien, die Auswahl von Stoffarten, Holztexturen und Fertigungsmaterialien. Unsere Designer schaffen eine Vielzahl von Konfigurationen, die ihre Vision widerspiegeln, aber zugleich lassen sie immer viel Raum für Neuinterpretationen, damit das Endprodukt immer zum Schmuck des Zielraums sein wird.

We all know here that challenging self-evident truths enables us to find a path that leads to the unique identity of our products. When designing furniture that enchants and hypnotises its users, we attempt to find inspiration in our surrounding area, to closely follow design trends but, at the same time, we are not afraid of going beyond our knowledge and standard approach. We make tens or even hundreds of drawings to – at a certain point – crystalize a form that will find harmony between its excellent technical parameters and its timeless design. This vision is a starting point for our fascinating work with materials, selection of fabrics, wood texture and finishing elements. Our designers make an array of configurations that reflect their visions but they always leave room for reinterpretation to ensure that the final product decorates the interior in which it is placed.



black
& white

line

DU 103



CJ 103

EL 103



Design
is a silent
ambassador
of your **brand.**

~ Paul Rand



ECCO



BEJOT & **ekologia**

BEJOT & **Ökologie** / BEJOT & **ecology**

Wielką ambicją naszego zespołu, jest nie tylko oferowanie produktów, o wysokich walorach jakościowych i wzorniczych, ale także takich, które wytwarzane są w zgodzie z ideą społecznej odpowiedzialności i spełniają rygorystyczne standardy produkcji przyjaznej środowisku. Niezaprzeczalną prawdą jest, że produkty Bejot nie mogą powstawać bez surowców pozyskanych z natury. Mamy tą świadomość i naszą filozofią jest dążenie do poszanowania tych dobrodziejstw opierając się o zasady zbilansowanej polityki gospodarowania surowcami oraz wykorzystaniu w procesie produkcji najlepszych dostępnych rozwiązań technicznych. Niemniej istotną dla nas kwestią jest to aby nasi dostawcy i partnerzy z powodzeniem realizowali podobne założenia. Dzięki systematycznej i konsekwentnej polityce pro ekologicznej oraz ustawicznemu dążeniu do doskonalenia metod wytwarzania, nasza firma wdrożyła certyfikat środowiskowy 14001:2004.

Der große Ehrgeiz unseres Teams ist es, nicht nur Produkte von hoher Qualität und bestem Design zu bieten, sondern auch solche, die in Übereinstimmung mit der Idee der sozialen Verantwortung hergestellt werden und strenge Normen einer umweltfreundlichen Produktion erfüllen. Die unbestreitbare Wahrheit ist es, dass die Produkte von Bejot ohne die von der Natur stammenden Rohstoffe nicht entstehen können. Wir sind uns dessen bewusst, und unsere Philosophie ist danach bestrebt, diese Vorteile zu wahren und sich dabei auf die Grundsätze ausgewogener Rohstoffwirtschaft zu stützen sowie im Produktionsprozess die besten verfügbaren technischen Lösungen anzuwenden. Nichtsdestoweniger wichtig ist es für uns, dass unsere Lieferanten und Partner ähnliche Annahmen erfolgreich realisieren. Durch eine systematische und konsequente proökologische Politik und kontinuierliches Streben nach einer Verbesserung der Produktionsmethoden, hat unser Unternehmen die Umweltzertifizierung 14001: 2004 umgesetzt.

The great ambition of our team is not only provide products of high quality and design features but also products that are manufactured in compliance with the idea of social responsibility and that meet strict eco-friendly production requirements. The unquestionable truth is that the Bejot products cannot be constructed without natural raw materials. We are aware of this fact, hence our philosophy is to respect those benefits by applying the principles of the balanced raw material management policy and the best available technical solutions in the production process. Another important issue is to ensure that our suppliers and partners successfully implement similar assumptions. Thanks to our consistent and systematic eco-friendly policy and continuous striving to perfect the production methods, our company has implemented the ISO 14001: 2004 Environmental Management System.

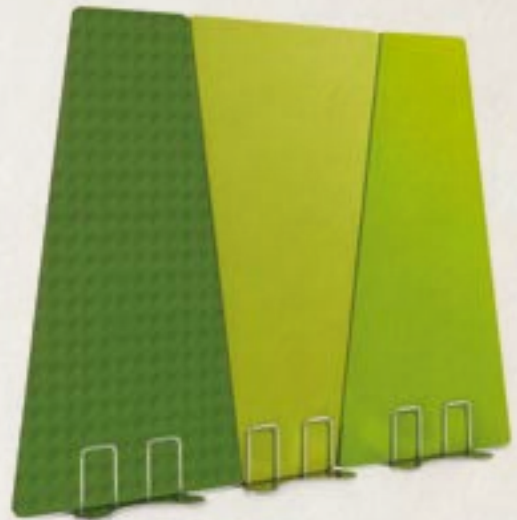

The mark of responsible forestry



ISO 14001



AC 070 EMS



Gabriele



Dostawcy & Projektanci BEJOT

Lieferanten & Designer von BEJOT / BEJOT Suppliers & Designers

Tworzyć meble piękne, wygodne a także trwałe. To oczekiwania jakie stawiamy sobie samym, ale jednocześnie to wyzwanie jakiego sprostać muszą nasi Partnerzy i dostawcy uczestniczący w procesie produkcji mebli Bejot. Od pierwszego szkicu produktu do osiągnięcia jego finalnego kształtu często mijają długie miesiące, w ciągu których projektanci i technologowie z Włoch, Niemiec, Polski, Singapuru a także krajów skandynawskich, wspólnie, krok po kroku, konstruują, selekcionują i poddają surowej kontroli każdy element powstającego projektu. Dzięki temu w produktach Bejot zastosowanie znajdują tylko podzespoły i tkaniny o najlepszych parametrach. Wybór niezawodnych mechanizmów i podłokietników, nadzwyczajnie trwałych membran, oraz szerokie portfolio nowoczesnych materiałów obiciowych to efekt zaufania do Partnerów a jednocześnie język naszej codzienności, którym wyrażamy przywiązanie do detalu i dążenie do perfekcji.

Schöne, komfortable sowie langlebige Möbel herstellen. Dieser Herausforderung stellen wir uns selbst, diese Herausforderung müssen auch unsere Partner und Lieferanten, die am Produktionsprozess von Bejot-Möbeln beteiligt sind, annehmen. Von der ersten Skizze des Produkts bis zur Erreichung seiner endgültigen Form vergehen oft lange Monate, in denen Designer und Technologen aus Italien, Deutschland, Polen, Singapur und den skandinavischen Ländern zusammen, Schritt für Schritt, jedes Element des entstehenden Projektes konstruieren, auswählen und einer strengen Kontrolle unterziehen. Dadurch werden in den Produkten von Bejot nur Komponenten und Stoffe mit den besten Parametern verwendet. Die Auswahl von zuverlässigen Mechanismen und Armlehnen, extrem haltbaren Membranen sowie eine breite Palette an modernen Polstermaterialien sind das Ergebnis von unserem Vertrauen zu den Partnern und zugleich die Sprache unseres Alltags, in der wir unsere Bindung ans Detail und das Streben nach Perfektion zum Ausdruck bringen.

To create beautiful, comfortable and durable furniture. These are the expectations that we set for ourselves and, concurrently, this is the challenge that we set for our Partners and Suppliers involved in the production of Bejot furniture. The whole process, from the very first product sketch to its final shape, often takes months and during this period designers and technologists from Italy, Germany, Poland, Singapore and the Scandinavian countries, together, step by step, develop, select and strictly test each element of the design. This ensures that Bejot products comprise components and fabrics characterised by the best parameters. The selection of reliable mechanisms and armrests, exceptionally durable membranes, and a broad portfolio of modern upholstery materials are the result of our trust in the Partners and, at the same time, the language of our everyday life that we use to express our attention to details and striving for perfection.

el[®] kvadrat

 **BASF**
The Chemical Company

FIDIVI*
TESSITURA VERGNANO

 **IMARC**
OFFICE CHAIR COMPONENTS

Donati[®]
SUPERIOR QUALITY

Eurofoam

 **svensson**



camira
style with substance



fotele i krzesła obrotowe oraz konferencyjne

Drehstühle und Konferenzstühle

swivel and conference chairs

22.....	ceo
26.....	clubin
32.....	corr
36.....	dual
40.....	eleven
44.....	in access
50.....	jott
56.....	kyos
66.....	lounge
70.....	mate
76.....	occo
84.....	orte
96.....	partner
100.....	shell
104.....	sky_line
112.....	string
118.....	vector
126.....	zip

CEO



CO 103

	CO 103	CO 102	CO 210
a	660	660	660
b	625	625	625
c	1250-1410	1000-1115	975
d	480-590	450-565	425
e	227-277	192-242	190-240

produkt z zasięgiem terytorialnym /
territorial range product /
territoriale Reichweite des Produkts



vms

ergonomic
chairecofriendly
product

ELEGANCE & strenght

design: Jean Louis Iratzoki

PL

Silna osobowość, elegancja i perfekcja. Te cechy zostały wyróżnione przez ekspertów w konkursach wzorniczych **Labels VIA 2011** oraz **Label de l'observateur du design**. CEO to prestiżowy fotel menedżerski zapewniający ergonomiczne, dynamiczne siedzenie. Elegancka linia oraz wysokiej jakości materiały, nadają temu modelowi wyjątkowy charakter. Mechanizm synchro z regulacją głębokości siedziska oraz regulacją kąta pochylenia siedziska w pozycji do pracy to tylko niektóre z elementów składających się na niezwykle wygodę siedzenia.

DE

Starke Persönlichkeit, Eleganz und Perfektion sind Eigenschaften der Kollektion CEO, die von Experten in den Design-Wettbewerben **Labels VIA 2011** und **Label de L'observateur du design** ausgezeichnet wurden.

CEO ist ein prestigevoller Managersessel, der einen ergonomischen und dynamischen Sitz bietet. Die Synchro-Anpassung, die Einstellung der Tiefe der Lordosenstütze und der Tiefe der Sitzfläche sind nur einige der Elemente, die zum außergewöhnlichen Komfort des Sitzes beitragen.

GB

Strong personality, elegance and excellence – these characteristics were distinguished by experts at the **Labels VIA 2011** and the **Label de l'Observateur du Design** exhibitions. CEO is a prestigious armchair for managers that makes seating ergonomic and dynamic. The synchro mechanism, the adjustable depth of the loin support and the adjustable seat depth are only some of the elements that ensure the extraordinary comfort of seating.



CO 102



CO 210



ALWAYS make an **impression**

elegance



regulacje / verstellungen / regulations:



Mechanizm synchro /
pochylenie siedziska
Synchro-Mechanismus /
Sitzneigung
synchro mechanism /
seat recline

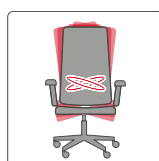

siedzisko biodynamiczne
(ruch 3D)
biodynamischer Sitz
(mit 3D-Bewegungsmöglichkeit)
biodynamic seat
(with 3D movement possibility)



wysokość siedziska
Sitzhöhe
seat height



głębokości siedziska
Sitztiefe
seat depth



wysokość podparcia
lędźwiowego
Höhe der Lendenstütze
loin support height

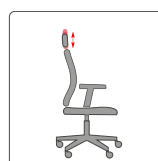

zagłówek góra-dół
Kopfstütze oben-unten
headrest up-down



podłokietniki, góra- dół
Armstützen, oben-unten
armrests, up-down

CLUBIN 103



CB 102



CB 102	CB 210
a: 660	a: 680
b: 625	b: 640
c: 800-915	c: 890
d: 415-530	d: 480-445
e: 325	e: 325



CB 216	CB 220	CB 420	CB 290	CB W 720	CB 10R
a: 605	a: 605	a: 610	a: 605	a: 610	a: 690
b: 585	b: 585	b: 650	b: 635	b: 570	b: 660
c: 870	c: 875	c: 740	c: 835	c: 860	c: 965-1220
d: 485	d: 490	d: 395	d: 465	d: 475	d: 585-840
e: 325	e: 325	e: 325	e: 325	e: 325	e: 365



ecofriendly
product



chill OUT

design: Piotr Kuchciński

PL

Clubin wyróżnia się zaokrągloną formą oraz designem nawiązującym do stylu pop-art. Jest doskonałą propozycją dla wszystkich, którzy wykraczają poza utarte schematy aranżacyjne. Intensywne kolory produktów wyróżnią każdą przestrzeń biurową. Co ciekawe przeszycia tapicerki umożliwiają łączenia różnych barw materiałów w jednym fotelu. Atrakcyjnie wyglądają zwłaszcza kontrastujące zestawienia jasnych i ciemnych tonacji. Kolorystykę tkanin można wybierać spośród szerokiej oferty tkanin obiciowych.

DE

Clubin zeichnet sich mit einer abgerundeten Form und mit einem Design aus, die sich auf den Pop-Art-Stil beziehen. Das ist ein Vorschlag für alle, die über übliche Arrangementschemata hinausgehen. Leuchtende Farben der Produkte werden jeden Büroraum auszeichnen. Interessant platzierte Nähte ermöglichen das Verbinden von verschiedenen Farben an einem Sessel. Attraktiv sehen insbesondere kontrastreiche Kompositionen von hellen und dunklen Farben aus. Farbtöne von Bezugstoffen kann man aus einer breiten Palette wählen.

GB

Clubin is distinguished by rounded form and design which refers to the pop-art style. It is a perfect suggestion for everyone who exceeds usual arrangement schemes. The intensive colours of the products distinguish every office space. The interesting sewing of the upholstery enable connecting different colours of the upholstery within one chair. Especially attractive are contrasting combinations of light and dark tones. The colour scheme can be chosen from a wide offer of upholstery fabrics.



CB 210



CB 216

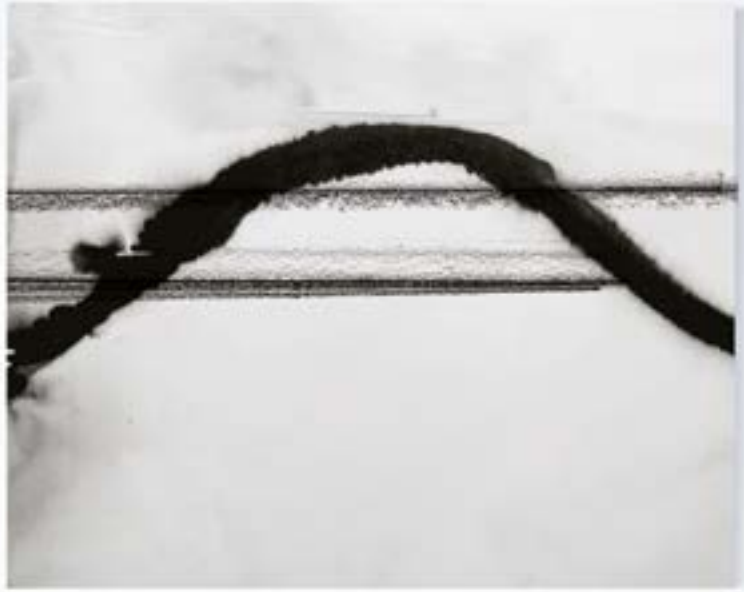

Any time of day

relax

work

regulacje / verstellungen / regulations:



Mechanizm kołyskowy
Wipmechanik
tilt mechanism

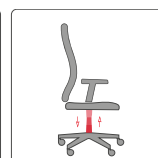

wysokość siedziska
Sitzhöhe
seat height



pamięć obrotu
Speicherung
der Drehdaten
memory swivel



CB 220



CB 420

office in **woods**

CLUBIN WOOD:

- ▣ Stelaż - drewno lite jesionowe barwione w kolorach zgodnych z próbnikiem Bejot.
- ▣ Gestell - massives Eschenholz, gefärbt, Farben gemäß dem Katalog von Bejot.
- ▣ Frame - solid ash wood available in colours according to the Bejot colour sampler



CBW 720



CB 290



CB 10R

uzupełnienie kolekcji /
Ergänzung zu der Kollektion / supplement to collection :



CB 222- 224
str. 210-211

CB TS4
str. 226



CORR 103

black
& white

line



CJ 103



CJ 103
a: 660
b: 635
c: 1180-1445
d: 435-550
e: 185-265

CJ 102
a: 660
b: 635
c: 990-1205
d: 435-550
e: 165-260

ergonomic
chairecofriendly
product

enjoy the simplicity

design: Bejot

PL

Corr to pełnowymiarowy, ergonomiczny fotel obrotowy występujący w wersji pracowniczej CJ 102 i menadżerskiej z zagłówkiem CJ103. Wysoka jakość włoskich podzespołów jest gwarancją trwałości fotela, przy zachowaniu bardzo dobrej relacji ceny do jakości. Corr to prosta forma, z charakterystyczną linią oparcia dodającą fotelowi lekkości i płynności. Corr występuje w dwóch kolorystycznych wariantach: **białym i czarnym**.

DE

Corr ist ein volldimensionaler, ergonomischer Drehsessel, der sowohl in der Mitarbeiterversion CJ 102 als auch in der Managerversion CJ103 mit Kopfstütze vorkommt. Hochwertige italienische Komponenten sind eine Garantie für die Haltbarkeit des Sessels bei einem sehr guten Preis-Leistungsverhältnis. Corr bedeutet eine einfache Form mit charakteristischer Rückenlehnenlinie, die dem Sessel Leichtigkeit und Geschliffenheit verleiht. Corr ist in zwei Farbvarianten erhältlich: **weiß und schwarz**.

GB

Corr is a full-sized ergonomic swivel armchair available in two models: for staff – CJ102 and for managers with CJ103 headrest. The top quality of Italian components guarantees the durability of this armchair with a very good quality-to-price ratio. Corr is a simple form characterized by its backrest line that makes this armchair light and smooth. Corr is available in two colours: **white and black**.



CJ 103



CJ 102



ergonomy and **comfort**

satisfaction



regulacje / verstellungen / regulations:

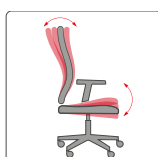

Mechanizm synchro /
pochylenie siedziska
Synchro-Mechanismus /
Sitzneigung
synchro mechanism /
seat recline



wysokość siedziska
Sitzhöhe
seat height



głębokości siedziska
Sitztiefe
seat depth



głębokość podparcia
lędźwiowego BLS
Tiefe der Lendenstütze
lumbar support depth BLS

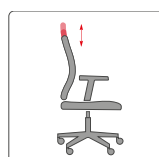

wysokość oparcia
Höhe der Rückenlehne
backrest height

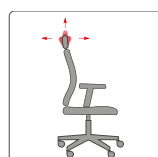

zagłówek góra – dół
i pod kątem
Kopfstütze oben-unten
und in einem Winkel
headrest up-down and
at an angle

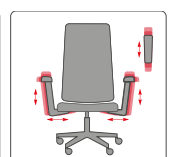

podłokietniki, góra-dół,
na szerokość
i nakładki przód-tył
Armstützen, oben-unten,
breite und Aufsätze
vorn-hinten
and covers front-behind

DUAL 103

black
& white

line

chair with
YOUR **logo**



DU 103



DU 103
a: 660
b: 660
c: 1210-1455
d: 455-555
e: 185-265

DU 102
a: 660
b: 660
c: 995-1185
d: 445-555
e: 185-265



vms

ergonomic
chairecofriendly
product

two colours two natures

design: Bejot

PL

Inspiracją do powstania fotela **DUAL** było połączenie dwóch różnych powierzchni w harmonijną całość. W efekcie tego połączenia stworzyliśmy fotel o wzorowo wymodelowanym oparciu, z charakterystycznym tyłem, w którym panel z tworzywa „wtapia się” w miękką tapicerkę.

Dzięki zastosowanym rozwiązaniom technicznym Dual charakteryzuje się wysokim poziomem ergonomiczności, zapewniając komfort i wygodę podczas użytkowania. Dual to model, w którym tył oparcia doskonale nadaje się do identyfikacji firmy poprzez umieszczenie haftu z logo – to jedyny model w naszej ofercie, w którym haft z logo wykonujemy dla Państwa bezpłatnie.

Sygnatura **Black & White** oznacza, że DUAL występuje w dwóch wersjach kolorystycznych:

Black - z panelem oparcia w kolorze czarnym
White - z panelem oparcia w kolorze białym

DE

Eine Inspiration für die Entwicklung des Sessels DUAL war die Verbindung von zwei verschiedenartigen Flächen in eine harmonische Ganzheit. Im Endeffekt dieser Verbindung haben wir einen Sessel mit perfekt modellierter Rückenlehne, mit einem charakteristischen Hinterteil geschaffen, in dem das Kunststoffpaneel mit weicher Polsterung „verschmilzt“. Dank den eingesetzten technischen Lösungen zeichnet sich Dual durch sehr hohe Ergonomie aus und gewährleistet Komfort und bequeme Nutzung. Dual ist ein Modell, bei welchem der Hinterteil der Rückenlehne bestens für die Identifikation der Firma geeignet ist – dort lässt sich nämlich ein gestickter Logo anbringen. Es ist das einzige Modell in unserem Angebot, bei welchem wir ein gesticktes Logo für Sie gratis herstellen. Dual ist eines der Modelle, die unter dem Namen Black & White angeboten werden, was bedeutet, dass er in zwei Farbvarianten vorkommt:

Black - mit Rückenlehnenpaneel in Schwarz

White - mit Rückenlehnenpaneel in Weiß

GB

The inspiration to make the DUAL armchair comes from the idea to harmoniously join two different floors together. Consequently, we made an armchair with a perfectly modelled backrest and a characteristic back where the plastic panel perfectly matches the soft upholstery. Thanks to the applied technical solutions Dual is characterized by a high level of ergonomics that guarantees comfort and relaxation when sitting. Dual is a model in which the backside of the backrest is perfect for the company identification through setting in logo embroidery – this is our only model where logo embroidery is made for you free of charge. Dual is one of the armchairs branded as Black & White, which means that it is available in two colours:

Black – with black backrest

White – with white backrest



DU 103



DU 102



PERFECT **for work**



dynamic

regulacje / verstellungen / regulations:



Mechanizm synchro
Synchro-Mechanismus
synchro mechanism



mechanizm samoważący
Selbstwägemechanismus
self-weighting mechanism



siedzisko biodynamiczne (ruch 3D)
biodynamischer Sitz
(mit 3D-Bewegungsmöglichkeit)
biodynamic seat
(with 3D movement possibility)



wysokość siedziska
Sitzhöhe
seat height



głębokości siedziska
Sitztiefe
seat depth



głębokość podparcia
łędźwiowego BLS
Tiefe der Lendenstütze BLS
lumbar support depth BLS

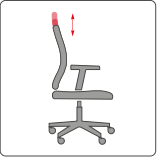

wysokość oparcia
Höhe der Rückenlehne
backrest height



zagiłówek góra – dół
i pod kątem
Kopfstütze oben-unten
und in einem Winkel
headrest up-down and
at an angle

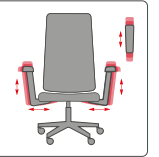

podłokietniki, góra-dół,
na szerokość
i nakładki przód-tył
Armstützen, oben-unten,
breite und Aufsätze
vorn-hinten
armrests, up-down, width
and covers front-behind

ELEVEN

black
& white

line



Serge Ferrari
BATYLINE®

KORZYŚCI:

- Maksymalna wytrzymałość i odporność na ścieranie
- Doskonała cyrkulacja powietrza, pozostaje chłodna latem
- Wysoka odporność na zniekształcenia
- Łatwa w utrzymaniu czystości - zmywalna

VORTEILE:

- Maximale Festigkeit, Scheuerfest
- Ausgezeichnete Luftzirkulation, es bleibt im Sommer angenehm kühl
- Sehr widerstandsfähig gegen Verformung
- Leichte Pflege – abwaschbar

BENEFITS:

- Maximum strength and tear resistant
- Excellent air circulation, stay cool in summer
- High resistance to deformation
- Easy to clean – washable



EL 103



EL 103
a: 660
b: 625
c: 1240-1465
d: 410-525
e: 205-285

EL 102
a: 680
b: 625
c: 1020-1195
d: 395-510
e: 200-280

ergonomic
chairecofriendly
product

11 functions 11 adjustments

design: S. I. Design

PL

Ergonomiczne kształty fotela **Eleven** i oparcie wykonane z przewiewnej membrany, są gwarancją komfortowego siedzenia przez wiele godzin. Eleven to 11 funkcji, dostosowanych do indywidualnych potrzeb użytkownika. Nieskomplikowana obsługa mechanizmów: regulacji wysokości oparcia, głębokości i wysokości siedziska, a także podparcia lędźwiowego, sprawia, że Eleven jest fotelem przyjaznym dla użytkowników.

Sygnatura **Black & White** oznacza, że Eleven występuje w dwóch wersjach kolorystycznych:

Black - z panelem oparcia w kolorze czarnym

White - z panelem oparcia w kolorze białym

DE

Ergonomische Formen und die aus einer atmungsaktiven Membran hergestellte Rückenlehne garantieren bequemes stundenlanges Sitzen. Der Sessel **Eleven** ist mit 11 Funktionen ausgestattet, die auf individuelle Bedürfnisse zugeschnitten sind. Eine einfache Bedienung solcher Mechanismen wie höhenverstellbare Rückenlehne, verstellbare Sitztiefe und -höhe sowie Lendenstütze macht aus Eleven einen benutzerfreundlichen Sessel. Eleven ist eines der Modelle, die unter dem Namen Black & White angeboten werden, was bedeutet, dass er in zwei Farbvarianten vorkommt:

Black - mit Rückenlehnenrahmen und Sitzpaneel in Schwarz

White - mit Rückenlehnenrahmen und Sitzpaneel in Weiß

GB

Ergonomic shapes of **Eleven** chair and the backrest made of an airy membrane guarantees comfort when sitting for many hours. Eleven has 11 functions adapted to its user's individual needs. The easy operation of the mechanisms: the adjustable backrest height, the adjustable seat depth and height, as well as the adjustable depth of the loin make Eleven a friendly armchair to its users. Eleven is one of the armchairs branded as Black & White, which means that it is available in two colours:

Black - with the a black backrest frame and seat panel

White - with a white backrest frame and seat panel



EL 103



EL 102



LIGHT DESIGN
solid structure



dedykowane krzesła konferencyjne/
spezielle Konferenzstühle / dedicated conference chairs



KY 22H 1M/2M
str. 62



KY 23H 1M/2M
str. 63



KY 220 1 M/2M
str. 56-62



KY 230 1M/2M
str. 59-63

regulacje / verstellungen / regulations:

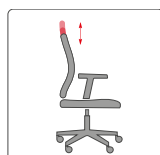

wysokość oparcia
Höhe der Rückenlehne
backrest height

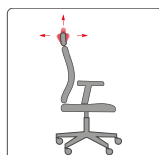

zagiętek góra - dół
i pod kątem
Kopfstütze oben-unten
und in einem Winkel
headrest up-down and
at an angle

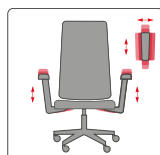

podłokietniki, góra-dół,
nakładki przed-tył i na szerokość
Armstutzen, oben-unten,
Aufsätze vorn-hinten und breite
armrests, up-down
covers front-behind and width



Mechanizm synchro
Synchro-Mechanismus
synchro mechanism

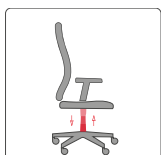

wysokość siedziska
Sitzhöhe
seat height



głębokości siedziska
Sitztiefe
seat depth



wysokość podparcia
lędźwiowego
Höhe der Lendenstütze
loin support height

IN_ACCESS



AC 103



AC 103
a: 630
b: 650
c: 1260-1520
d: 465-580
e: 678-793

AC 102 VMS
a: 630
b: 680
c: 1035-1145
d: 440-550
e: 673-783

AC 210
a: 650
b: 570
c: 1065
d: 460
e: 668



AC 216
a: 600
b: 640
c: 885
d: 460
e: 705

AC 220
a: 600
b: 635
c: 885
d: 445
e: 690

AC 225
a: 600
b: 635
c: 885
d: 445
e: 690

AC 290
a: 600
b: 635
c: 870
d: 425
e: 670

AC W 720
a: 600
b: 675
c: 840
d: 430
e: 675



vms

ergonomic
chairecofriendly
product

ELEGANCE in motion

design: Bejot

PL

In Access to rodzina luksusowych foteli menedżerskich i pracowniczych, wyróżniających się nowatorską formą, wysoką jakością zastosowanych materiałów oraz doskonałymi walorami ergonomicznymi. Na uwagę zasługuje m.in. wykonanie fotela - doskonale szycie i dobór materiałów oraz zabudowane podłokietniki, które decydują o jego charakterystycznej formie. Wszystko to sprawia, że In Access staje się synonimem wysmakowanego stylu, luksusu i ekskluzywnej prostoty.

DE

In Access ist eine Familie luxuriöser Manager- und Arbeitssessel, die sich mit innovativer Form, hoher Qualität angewandter Materialien und hervorragende Ergonomieeigenschaften auszeichnet. Bemerkenswert ist unter anderem Sorge um Details – perfektes Nähen, Wahl von Stoffen und stoffbezogene Armlehnen, die über seine charakteristische Form entscheiden. Das alles macht, dass der In Access zum Synonym von geschmackvollem Stil, Luxus und exklusiver Schlichtheit wird.

GB

In Access is a Line of luxurious executive and operator chairs that are distinguished by an innovative form, high quality of used components and perfect ergonomic qualities. Remarkable is among others the chair's workmanship – superior. Sewing and selection of components as well as built-up armrests that determine its characteristic form. All this causes that In Access becomes a synonym of a good style, luxus and exclusive simplicity.



AC 102



AC 210



luxury

elegance



regulacje / verstellungen / regulations:



Mechanizm synchro /
pochylenie siedziska
Synchro-Mechanismus /
Sitzneigung
synchro mechanism /
seat recline



Mechanizm synchro
Synchro-Mechanismus
synchro mechanism



siedzisko biodynamiczne
(ruch 3D)
biodynamischer Sitz
(mit 3D-Bewegungsmöglichkeit)
biodynamic seat
(with 3D movement possibility)



wysokość siedziska
Sitzhöhe
seat height



pamięć obrotu
Speicherung
der Drehdaten
memory swivel



głębokości siedziska
Sitztiefe
seat depth



głębokość podparcia
lędźwiowego BLS
Tiefe der Lendenstütze BLS
lumbar support depth BLS

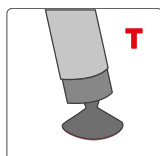

stopki-ślizgi twarde
harte Gleitbügel/Füße
hard slides/feet

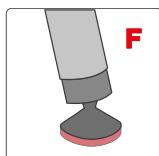

stopki-ślizgi filcowe
Gleitbügel/Füße mit Filz
felt slides / feet



AC 220



AC 225

Because it's conviction

ACW 720:

- ▣ Stelaż - drewno lite jesionowe barwione w kolorach zgodnych z próbnikiem Bejot.
- ▣ Gestell - massives Eschenholz, gefärbt, Farben gemäß dem Katalog von Bejot.
- ▣ Frame - solid ash wood available in colours according to the Bejot colour sampler



ACW 720



AC 216



AC 290



JOTT



JT 102



JT 102 / 1T2
a: 660
b: 625
c: 1030-1145
d: 410-525
e: 180-260



JT 220 / 22T
a: 595
b: 590
c: 1015
d: 425
e: 655

JT 230 / 23T
a: 590
b: 570
c: 1060
d: 445
e: 665

ergonomic
chairecofriendly
product

FULL, IDEAL & functionality

design: B. Wilk, A. Wiśniowska, P. Wysocki

PL

Jott posiada wszystkie funkcje jakich oczekujemy od wygodnego krzesła do pracy: regulację wysokości i głębokości siedziska, regulację podłokietników, regulację podparcia lędźwiowego oraz mechanizm Synchro z możliwością blokady w 4 i 5 położeniach. Oparcie wykonane z elastycznej i przewiewnej membrany przyczynia się do komfortu i podniesienia ergonomii. Transparentna siatka w kolorze czarnym lub szarym doda lekkości i nowoczesności każdemu wnętrzu. Dostępne jest również oparcie w wersji dwustronnie tapicerowanej: Jott 1T2.

DE

Jott verfügt über alle Funktionen, die wir von einem bequemen Arbeitsstuhl erwarten: Höhenverstellung und Verstellung der Sitztiefe, der Armstützen, der Lendenstütze sowie einen in 4 und 5 Positionen arretierbaren Synchro-Mechanismus. Die aus elastischer und atmungsaktiver Membran hergestellte Rückenlehne gewährleistet den Komfort und steigert die Ergonomie. Das transparente Netz in Schwarz oder Grau verleiht jedem Innenraum ein leichtes und modernes Aussehen. Erhältlich ist ebenfalls eine Rückenlehne mit beidseitiger Polsterung: Jott 1T2.

GB

Jott has all the functions which are expected from a comfortable chair for work: the adjustment of the seat height and depth, the adjustment of the armrests, the adjustment of the loin support and the Synchro mechanism with the possibility of blocking in four and five positions. The backrest made of elastic and light membrane increases the comfort and the ergonomic value of the chair. The transparent black or grey mesh makes every room look light and modern. The double-sided upholstered version is also available: Jott 1T2.



JT 102



JT 1T2



- dynamiczna i czytelna forma
różnorodność wykończeń tapicerskich
transparentne, siatkowe oparcie
w kolorze czarnym lub szarym
- dynamische und klare Form
Reichtum an Bezugsstoffen
transparente Netzrückenlehne schwarz oder grau
- dynamic and clear form
diversity of upholstery finishes
transparent net backrest (black or grey)

funcionality



regulacje / verstellungen / regulations:

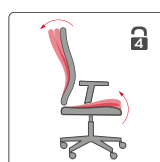

Mechanizm synchro
Synchro-Mechanismus
synchro mechanism



wysokość siedziska
Sitzhöhe
seat height



głębokość siedziska
Sitztiefe
seat depth



wysokość podparcia
lędźwiowego
Höhe der Lendenstütze
loin support height

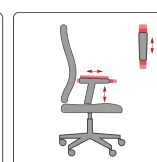

podłokietniki, góra-dół
i nakładki przed-tył
Armstützen, oben-unten
und Aufsätze vorn-hinten
armrests, up-down
and covers front-behind



JT 220



JT 22T



The power of **choice**

- ▣ kontynuacja linii projektowej foteli obrotowych
 wysokie, komfortowe oparcie w kolorze czarnym lub szarym
 możliwość sztaplowania
 możliwość łączenia w rzędy
- ▣ die Fortsetzung der Projektklinie von Drehstühlen
 hohe Rückenlehne Version von Mesh und gepolsterter
 Stapelung möglich
 Verbindung in Reihen Möglich
- ▣ continuation of the swivel armchairs project line
 high comfortable backrest (black or grey)
 stacking in piles possible
 connecting in rows possible

funkcje / Funktionen / functions:

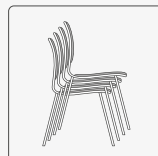

sztalowanie w pionie
 vertikale Stapelung
 vertical stacking

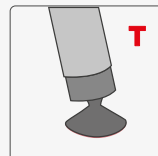

stopki-ślizgi twarde
 harte Gleitbügel/Füße
 hard slides/feet

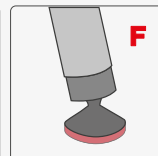

stopki-ślizgi filcowe
 Gleitbügel/Füße mit Filz
 felt slides /feet

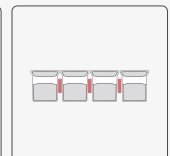

łączenie w rzędy
 Verbinden in Reihen
 joining in rows

[JOTT]



max 4

JT 230





max 4

JT 23T



KYOS



KY 220 2N  max 4



KY 215 2N/M
a: 525
b: 570
c: 795
d: 460
e: -

KY 220 1N/M
a: 600
b: 555/575
c: 795
d: 430
e: 675

KY 230 2N/M
a: 600
b: 530/565
c: 825
d: 480
e: 695

KY 231 1N/M
a: 525
b: 525/560
c: 825
d: 450
e: -

KY 260 2N/M
a: 595
b: 565/585
c: 800
d: 465
e: 680

KY 261 2N/M
a: 525
b: 565/585
c: 800
d: 465
e: -

KY 22H 3N
a: 600
b: 560
c: 815
d: 460
e: 675

KY 23H 3N
a: 600
b: 530
c: 845
d: 480
e: 695



ecofriendly
product

versatility & reliability

design: Paolo Scagnellato

PL

Prosta forma, duże możliwości. Tak krótko można określić nowy model krzesła konferencyjnego Kyos.

Kolekcja dzieli się na dwa rodzaje krzesł różniących się oparciem. Wersja podstawowa to plastikowe oparcie, z ażurowym wzorem, druga wersja to oparcie siatkowe. Ciekawa forma oparcia doda lekkości każdemu wnętrzu, a funkcjonalność produktu (wyposażenie w pulpity, sztaplowanie, łączenie w rzędy, transport na wózku) powoduje, że Kyos doskonale sprawdza się w zarówno w nowoczesnych salach konferencyjnych i szkoleniowych, jak i małych biurach i recepcjach.

DE

Einfache Form, große Möglichkeiten. So kann man das neue Modell des Konferenzstuhls Kyos kurz beschreiben. Eine interessante Form der perforierten Rückenlehne verleiht jedem Raum Leichtigkeit und die Funktionalität des Produktes (Ausstattung mit Pult, Stapelungsmöglichkeit, Verbindung in Reihen, der einfache Transport auf Wagen) macht Kyos ideal sowohl für moderne Konferenzräume als auch kleine Büros und Empfangsbereiche.

GB

Simple form, big possibilities. This could be a short definition of the Kyos conference chair. Thanks to the interesting form of the openwork backrest which adds lightness to each interior and the functionality of the product (equipment with an extension, piling, connecting in rows, transport on trolley), Kyos performs excellently both in modern conference and training rooms and in small offices and reception desks.



max 8

zastosowanie / verwendung / use:

- szpitale / Krankenhäuser / hospitals
- przychodnie / Klinken / clinics
- pomieszczenia socjalne / sozioräume / social spaces
- biura / Büros / offices
- sale konferencyjne / Konferenzräume / conference rooms
- audytorium / Auditorien / lecture theatres
- dom / Zuhause / home
- kawiarnia / Cafés / cafes
- szkoły / Schulen / schools
- biblioteki / Bibliotheken / libraries
- poczekalnie / Wartesäle / waiting areas
- hol / Foyers / lobby
- recepcja / Rezeptionen / reception areas

KY 215 2N



KY 220 2N



max 4



KY 220 3N P



max 4

KYOS classic

- ▣ Kolekcja krzeseł Kyos składa się z modeli na konstrukcji 4-nożnej i na płozie z podłokietnikami lub bez. Krzesła występują w trzech opcjach tapicerskich: 1N- bez tapicerki, 2N- z tapicerką na siedzisku, 3N z tapicerką na siedzisku i oparciu.
- ▣ Die Kollektion der Kyos-Stühle besteht aus Vierbeinermodellen und Modellen auf Kufen mit Armlehnen oder ohne. Die Stühle sind in drei Varianten verfügbar: 1N – ohne Polsterung, 2N – mit Sitzpolsterung, 3N– mit gepolsterem Sitz und Rücken.
- ▣ The collection of Kyos chairs consists of models on a four-leg structure and on a skid, with or without armrests. The chairs are available in three options: 1N – with no upholstery, 2N – with upholstered seat, 3N – with upholstered seat and backrest.



KY 261 3N

[KYOS]



max 4

KY 231 1N



max 4

KY 230 1N

uzupełnienie kolekcji /
Ergänzung zu der Kollektion /
supplement to collection :



KY 222- 224 1N-3N
str. 210



KY 260 2N



max 8 wersja 1N
Version 1N
version 1N



max 6 wersja 2N, 3N
Version 2N, 3N
version 2N, 3N



- prosta i ergonomiczna forma oraz ciekawy design ażurowego oparcia doda lekkości każdemu wnętrzu
- Die einfache und ergonomische Form und das interessante Design werden jedem Raum Leichtigkeit geben
- the simple and ergonomic form and the interesting design of the openwork backrest will add lightness to every room

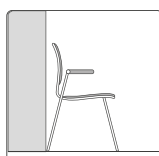

funkcje / Funktionen / functions:



nie rysuje ścian
kratzt nicht an Wände
does not scratch walls

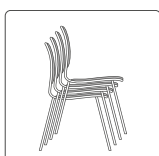

sztalowanie w pionie
vertikale Stapelung
vertical stacking

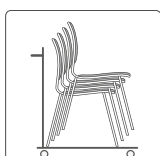

transport na wózku
Transport auf Wagen
transport on truck

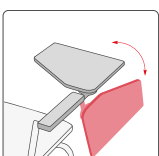

pulpit anti-panik
Anti-Panik-Pult
anti-panic desk

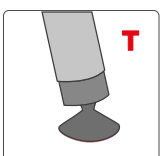

stopki-ślizgi twarde
harte Gleitbügel/Füße
hard slides/feet

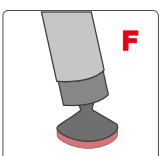

stopki-ślizgi filcowe
Gleitbügel/Füße mit Filz
felt slides /feet

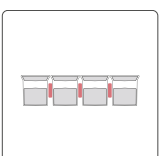

łączenie w rzędy
Verbinden in Reihen
joining in rows

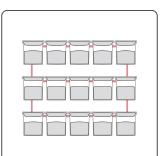

łączenie rzędów w rzędy
Verbinden der Reihen
in Reihen
joining of rows in rows



KY 215 2M



KY 220 2M

KYOS mesh

- prosta bryła podkreślona transparentną siatką oparcia, doskonale harmonizuje z innymi modelami z naszej kolekcji
- Die einfache Form und das interessante Design werden jedem Raum Leichtigkeit geben
- the simple form highlighted by the transparent mesh of the backrest excellently harmonizes with other models from our collection



KY 260 2M



max 4

KY 231 2M



max 4

KY 230 2M

uzupełnienie kolekcji /
Ergänzung zu der Kollektion /
supplement to collection :



KY 222-224 1M-3M
str. 211



KY 260 2M





max 4

KY 22H 3N



max 4

KY 22H 2M

KYOS high

- włoski design
europejska jakość surowców
komfort i lekka forma
- Italienisches Design
Europäische Qualität der Werkstoffe
Komfort und leichte Form
- italian design
European quality of materials
comfort and light form



max 4

[KYOS]



max 4

KY 23H 3N



max 4

KY 23H 2M



LOUNGE



LU W 720



LU 216
a: 600
b: 590
c: 820
d: 450
e: 740

LU 217
a: 590
b: 610
c: 825
d: 470
e: 790

LU 220
a: 600
b: 590
c: 815
d: 445
e: 735

LU 225
a: 600
b: 590
c: 830
d: 460
e: 750

LU 230
a: 590
b: 610
c: 825
d: 470
e: 790

LU 290
a: 600
b: 610
c: 800
d: 420
e: 720

LU W 720
a: 590
b: 610
c: 795
d: 440
e: 730



ecofriendly
product

NEW EDITION of the **classics**

design: Bejot

PL

Lekka rozmowa wymaga lżejszego siedzenia. Prezentowana kolekcja krzeseł daje się szybko ustawić w dowolny krąg rozmówców. Już sama estetyka tkanin zachęca do podjęcia ciekawych tematów. Lounge są bardzo wygodne, stanowią doskonałe dopełnienie funkcjonalności takich przestrzeni jak recepcje, sale konferencyjne i miejsca w firmie przeznaczone do nieformalnych spotkań i pracy w zespole. Atrakcyjność polega również na możliwości zastosowania odmiennych kolorów tkanin: na siedzisku i na oparciu. Takie dwukolorowe urozmaicenie z pewnością doda lekkości wnętrzu i sprawi, że jego użytkownicy poczują się swobodnie, wykorzystując własną pomysłowość w ustawieniu krzeseł.

DE

Leichte Konversation erfordert einen leichteren Sitz. Die präsentierte Stuhlkollektion lässt sich schnell in beliebigem Kreis der Gesprächspartner aufstellen. Schon die Ästhetik der Stoffe ermutigt es, interessante Themen zu nehmen. Die In Access Lounge sind sehr komfortabel und stellen eine perfekte Ergänzung der Funktionalität solcher Räume wie Empfangsbereiche, Konferenzsäle und Firmenplätze für informelle Meetings und Teamarbeit dar. Die Attraktivität beruht auch auf der Möglichkeit der Verwendung von unterschiedlichen Farben der Polsterstoffe für den Sitz und die Rückenlehne. Solche Zwei-Farben-Auswahl gibt dem Inneren sicherlich mehr Leichtigkeit und bewirkt, dass sich seine Benutzer dort wohl fühlen, indem sie die Stühle in beliebiger Ordnung aufstellen. certainly makes a room look lighter and its users feel comfortable, using their own ingeniousness in the arrangement of the chairs.

GB

A light conversation requires lighter sitting. The presented collection of chairs can easily be arranged in any circle of interlocutors. The visual appearance of the fabrics itself entices all to take up interest topics. In Access Lounge are very comfortable, they are an excellent complement to the functionality of such rooms as reception desks, conference rooms and places in a company intended for informal meetings and team work. Their attractiveness also consists in the possibility of using different colours of fabrics: on the seat and on the backrest. Such bicolour variety certainly makes a room look lighter and its users feel comfortable, using their own ingeniousness in the arrangement of the chairs.



LU 216



LU 217



LU 220



LU 225

Feel the comfort of nature

LOUNGE WOOD:

- ▣ Stelaż - drewno lite jesionowe, barwione w kolorach zgodnych z próbnikiem Bejot.
- ▣ Gestell - massives Eschenholz, gefärbt, Farben gemäß dem Katalog von Bejot.
- ▣ Frame - solid ash wood available in colours according to the Bejot colour sampler



LUW 720

[LOUNGE]



LU 230



LU 290



nie rysuje ścian

Keine Kratzer an der Wand

it does not scratch the walls



MATE



MT 103



MT 103 / 103 3D
 a: 660
 b: 625
 c: 1185/1435
 d: 435-550
 e: 175-255

MT 102 / 102 3D
 a: 660
 b: 680
 c: 985-1160
 d: 435-580
 e: 175-255

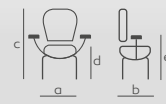

MT 220 MT 230
 a: 595 a: 550
 b: 635 b: 625
 c: 890 c: 910
 d: 445 d: 460
 e: 665 e: 655

[MATE]



ergonomic
chair



ecofriendly
product

YOUR MATE at work

design: Bejot

PL

Mate powstał z myślą o tworzeniu przyjaznej, ergonomicznej atmosfery pracy. Mate to prosty w kształcie, funkcjonalny i wygodny fotel, w atrakcyjnej cenie. Charakterystyczny łącznik występujący z tyłu fotela w lekki sposób łączy oparcie z siedziskiem. Szeroka gama kolorów tapicerek, a także wysoka funkcjonalność, sprawiają, że MATE jest idealnym kompanem do pracy.

DE

Der Hauptgedanke bei Entwicklung des Sessels Mate war es, eine ergonomische Arbeitsatmosphäre zu schaffen. Mate ist ein funktioneller, bequemer und preisgünstiger Sessel mit einfacher Form. Das charakteristische Verbindungsstück, das sich im Hinterteil des Sessels befindet, verbindet leicht die Rückenlehne mit dem Sitz. Die breit gefächerte Farbenpalette der Polsterungen sowie hohe Funktionalität bewirken, dass MATE ein idealer „Arbeitskamerad“ ist.

GB

Mate was designed to create a friendly and ergonomic work environment. Mate is a simple in shape, functional and comfortable armchair at a good price. The characteristic joint at the back of the armchair gently joins the backrest and the seat. The wide range of colours of upholsteries and high functionality make MATE a perfect friend at work.



MT 103 3D



MT 102



workspace powered by
ergonomic solutions



- ▣ zaprojektowany z myślą o komforcie codziennej pracy
 bogata oferta konfiguracji i wyposażenia produktu
 mechanizm samoważący synchro, automatycznie dopasowujący się do wagi użytkownika

- ▣ entworfen mit dem Gedanken an täglichen Arbeitskomfort
 große Auswahl von Produktkonfigurationen und Ausstattung
 Synchro-Selbstwiegemechanismus, der sich an das Gewicht des Benutzers automatisch anpasst

- ▣ designed for everyday working comfort
 wide range of product configuration and elements
 self-balancing synchro mechanism, automatically adjusting to user weight

ergonomy

regulacje / verstellungen / regulations:

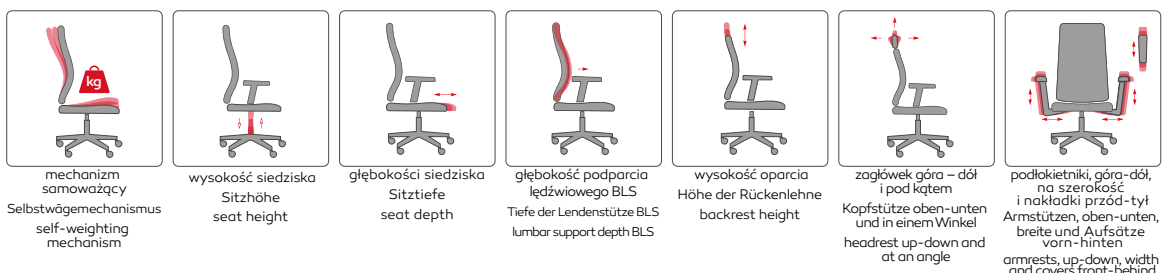



MT 220



max 5



MT 230



max 5

live functional

- kontynuacja linii projektowej foteli obrotowych
możliwość sztaplowania
- die Fortsetzung der Projektlinie von Drehstühlen
Stapelung möglich
- continuation of the swivel armchairs project line
stacking in piles possible

funkcje / Funktionen / functions:

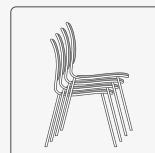

sztalowanie w pionie
vertikale Stapelung
vertical stacking

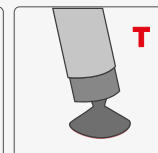

stopki-ślizgi twarde
harte Gleitbügel/Füße
hard slides/feet

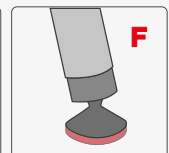

stopki-ślizgi filcowe
Gleitbügel/Füße mit Filz
felt slides / feet

[MATE]



MT 220



MT 230



OCCO



OC 5R



OC 5R
a: 680 (ø700)
b: 720
c: 810-940
d: 450-580
e: 680-810

OC 4R
a: 605
b: 610
c: 825
d: 465
e: 695



OC 290
a: 605
b: 630
c: 820
d: 460
e: 690

OC 424
a: 605
b: 620
c: 745
d: 375
e: 605

OC W 720
a: 605
b: 630
c: 820
d: 460
e: 690

OC W 740
a: 605
b: 630
c: 820
d: 460
e: 690

ergonomic
chairecofriendly
product

STYLE that captivates

design: Włodzimierz Orsztynowicz

PL

Często najprostsze rozwiązania są zarazem najlepszymi, jednak proste nie oznacza banalne. Dlatego w stosunku do projektu Occo nie można pozostać obojętnym. Dzięki zastosowaniu oryginalnego łączenia materiałów podkreślona została prosta, ale jednocześnie ciekawa forma kubetka. Nonkonformistyczny, przykuwający wzrok design tego fotela, oczyszcza atmosferę z nudy. Każdemu wewnątrz dodaje charakteru, a jego użytkownicy poczują najwyższy standard wygody, bez względu czy znajdzie on swoje miejsce w domu, biurze, poczekalni lub innej przestrzeni.

DE

Oft sind die einfachsten Lösungen zugleich die besten, aber einfach bedeutet nicht banal. Daher kann man gegenüber dem Projekt OCCO nicht gleichgültig bleiben. Durch die Verwendung einer originellen Kombination von Materialien wurde eine einfache, aber zugleich interessante Kübelform hervorgehoben. Das nonkonformistische blickfangende Design dieses Sessels reinigt die Atmosphäre von der Langeweile. Es fügt jedem Innenraum mehr Charakter hinzu und seine Nutzer werden den höchsten Standard an Komfort fühlen, unabhängig davon, ob er seinen Platz im Haus, Büro, Wartezimmer oder woanders findet.

GB

As it frequently happens, the simplest solutions are the best, but simple does not mean banal. Therefore, you cannot remain indifferent to the Occo design. The original combination of materials emphasizes the simple but interesting bucket shape. The non-conformist and captivating design makes this armchair far from boring. This armchair adds character to each room and its users will experience the utmost comfort, whether it is used at home, in an office, waiting room or other places.



OC 4R



OCV25

ACTIVE
seating2D
movement



BALANCE of logic
and **emotion** ■



oc 5R | Tapicerowanie / Polsterung / Seat upholstery: Remix 2 / Accessoire
oc 4R | Tapicerowanie / Polsterung / Seat upholstery: Remix 2

regulacje / verstellungen / regulations:



ruch 2D
Bewegung 2D
2D movement

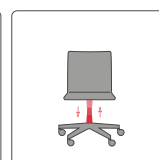

wysokość siedziska
Sitzhöhe
seat height



fotel obrotowy
Drehstühle
swivel chair



OC 290



OC 290

OCCO WOOD:

- ▣ Stelaż - drewno lite jesionowe barwione w kolorach zgodnych z próbnikiem Bejot.
- ▣ Gestell - massives Eschenholz, gefärbt, Farben gemäß dem Katalog von Bejot.
- ▣ Frame - solid ash wood available in colours according to the Bejot colour sampler



OCW 720



OCW 720

ACTIVE
seating

2D
movement



OC 424



OC 424

uzupełnienie kolekcji /
Ergänzung zu der Kollektion /
supplement to collection :



TB 29 RL
str. 231

TB 29 RH
str. 231

TB 29 H
str. 230

TB 29 L
str. 230



OCW 740



OCW 740

uzupełnienie kolekcji /
Ergänzung zu der Kollektion /
supplement to collection :



TBW 74 H
str. 232

TBW 74 L
str. 232

RW
str. 238



every **detail** matters. ■



perfection

oc w 720 | Tapicerowanie / Polsterung / Seat upholstery: Remix 2 / Accessoire

ORTE

black
& white
line

steel
& wood
line

flat &
3D fabric
line



OT 220 3N P

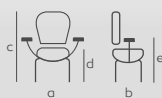

OT 215 1N	OT 215 4N	OT 220 1N	OT 220 4N	OT 270 2N	OT 270 4N	OT 271 1N	OT 271 4N
a: 505	a: 505	a: 580	a: 580	a: 540	a: 540	a: 520	a: 520
b: 540	b: 575	b: 540	b: 575	b: 520	b: 555	b: 520	b: 555
c: 835	c: 845	c: 835	c: 845	c: 830	c: 840	c: 830	c: 840
d: 430	d: 445	d: 430	d: 445	d: 450	d: 450	d: 435	d: 450
e: -	e: -	e: 655	e: 655	e: 655	e: 655	e: -	e: -

[ORTE]



ecofriendly
product



SO simple.
SO solid.

design: Włodzimierz Orsztynowicz

PL

Orte to oszczędna z założenia forma, która kryje w sobie funkcjonalność i wszechstronność. Lekkość konstrukcji idzie w parze z wytrzymałością potwierdzoną certyfikatem.

Prostota konstrukcji i szerokie możliwości aranżacyjne krzesła, sprawiają że Orte świetnie sprawdza się w codziennym użytkowaniu w biurze, domu, restauracji, holu, kantynie i przestrzeni publicznej.

DE

ORTE steht für sparsame Form, die in sich die Funktionalität und Vielseitigkeit verbirgt. Die leichte Konstruktion geht hier mit der soliden Ausführung einher. Die Stühle sind erhältlich mit Armstützen, und auch mit Pult. Die einfache Konstruktion und die großen Gestaltungsmöglichkeiten des Stuhls bewirken, dass sich ORTE bei der alltäglichen Nutzung im Büro, zu Hause, im Restaurant, Hotel, in der Kantine, im öffentlichen Raum ausgezeichnet bewährt.

GB

ORTE is an economic form by definition that captures its functionality and comprehensiveness. The construction's lightweight is accompanied by its certified strength. The chair's construction simplicity and vast arrangement possibilities make ORTE ideal for everyday use in office, home, restaurant, hotel, canteen or public place.



max 10

OT 215 1N



max 3

OT 215 4N



OT 220 2N



OT 220 4N



conference **solutions**

- ▣ Funkcjonalność i ekonomiczność.
Certyfikowana wytrzymałość.
Europejska jakość surowców.
- ▣ Funktionlität und Wirtschaftlichkeit.
Zertifizierte Festigkeit.
Europäische Qualität der Materialien.
- ▣ Functionality and cost-effectiveness.
Certified strength.
European quality of materials.

[ORTE]



max 4



max 4

OT 271 1N

OT 270 2N

uzupełnienie kolekcji /
Ergänzung zu der Kollektion /
supplement to collection :



OT 4L
str. 220



OT 4LA
str. 221



OT 4LAA
str. 222



OT 4LAH
str. 222



OT 2LT
str. 220



OT 2LY
str. 221





funkcje / Funktionen / functions:

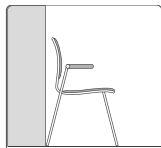

nie rysuje ścian
kratzt nicht an Wände
does not scratch walls

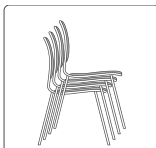

sztalowanie w pionie
vertikale Stapelung
vertical stacking



możliwość podwieszenia
na stole
kann unter den Tisch
gehängt werden
can be hung
under the table

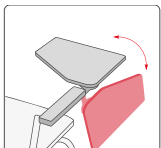

pulpit anti-panic
Anti-Panic-Pult
anti-panic desk

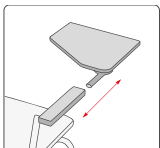

demontowalny pulpit
zerlegbares Pult
removable desk

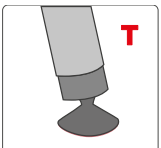

stopki-ślizgi twarde
harte Gleitbügel/Füße
hard slides/feet

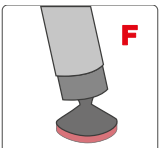

stopki-ślizgi filcowe
Gleitbügel/Füße mit Filz
felt slides / feet

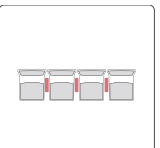

łączenie w rzędy
Verbinden in Reihen
joining in rows

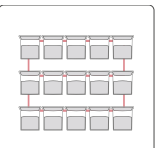

łączenie rzędów w rzędy
Verbinden der Reihen
in Reihen
joining of rows in rows



Możliwość sztaplowania krzeseł bez pulpitu oraz z pulpitem

*Sztaplowanie możliwe tylko dla krzeseł posiadających panel chroniący siedzisko podczas funkcji sztaplowania.

Es ist möglich, Stühle mit Pult und ohne Pult zu stapeln.

*Nur Stühle mit einem Paneel zum Schutz des Sitzes während des Stapelns können gestapelt werden.

Possibility to stack chairs with or without a board.

* Only chairs with a panel protecting the seat while stacking may be stacked.



L | OT 215 | 220 | 270 | 271

Łączenie krzeseł w rzędy.

Reihenverbindung der Stühle.

Joining of chairs in rows.



Łączenie rzędów zgodnie z Rozporządzeniem Ministra Infrastruktury z dnia 12.04.2002

Reihenverbinder gemäß der Verordnung des Infrastrukturministers vom 12.04.2002.

Joining of chairs in rows according to the Regulation by the Minister of Infrastructure of 12 April 2002.



Pulpit anty-panik

OT220 z możliwością demontażu

OT270 bez możliwości demontażu

Zgodnie z RMI z 12.04.2002 odległość między rzędami krzeseł z funkcją pulpitu anty-panik może być mniejsza, niż w przypadku krzeseł bez tej funkcji. Atutem pulpitu anty-panik jest umieszczenie większej liczby krzeseł na mniejszej powierzchni.

Antipanik-Pult:

OT220 mit der Demontagemöglichkeit

OT270 ohne Demontagemöglichkeit

Laut der Verordnung des Ministers für Infrastruktur vom 12. April 2002 über die technischen Voraussetzungen, die Gebäude und ihre Lokalisierung erfüllen sollen, darf der Abstand zwischen Reihen von Stühlen mit der Funktion des Antipanik-Pults kleiner als bei Stühlen ohne diese Funktion sein. Der Vorteil des Antipanik-Pults beruht darauf, dass mehr Stühle auf einer kleineren Fläche untergebracht werden können.

Anti-panic board:

OT220 with the possibility to dismantle

OT270 without the possibility to dismantle

According to the Ordinance of the Minister of Infrastructure dated 12 April 2002 the distance between the rows of chairs with an anti-panic board may be smaller than the distance between chairs without this system.

black
& white

line

[ORTE]



OTW 715 1N



OTW 715 1N

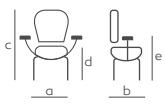

OTW 715 1N	OTW 715 4N	OTW 3DH 715
a: 490	a: 490	a: 490
b: 515	b: 515	b: 555
c: 835	c: 845	c: 900
d: 430	d: 445	d: 455
e: -	e: -	e: -

let **wood** surprise you



OTW 4LAA

- Stelaż - drewno lite jesionowe barwione w kolorach zgodnych z próbnikiem Bejot.
- Gestell - massives Eschenholz, gefärbt, Farben gemäß dem Katalog von Bejot.
- Frame - solid ash wood available in colours according to the Bejot colour sampler



OT W 715 4N



OT W 3DH 715

uzupełnienie kolekcji /
Ergänzung zu der Kollektion /
supplement to collection :



OT W H 4LAA
str. 223



OT W 4LAA
str. 223

- Krzesła występują w czterech wersjach tapicerskich:
 - 1N - bez tapicerki
 - 2N - z tapicerką na siedzisku
 - 3N - z tapicerką na siedzisku i oparciu
 - 4N - w całości tapicerowane
 - 3D - w całości tapicerowane z poziomymi przeszyciami
- Die Stühle kommen in vier Polsterungsversionen vor:
 - 1N – ohne Polsterung
 - 2N – mit Polsterung am Sitz
 - 3N – mit Polsterung am Sitz und an der Rückenlehne
 - 4N – vollständig gepolstert
 - 3DH – vollständig gepolstert mit horizontalen Nahtstellen
- Chairs are available in four upholstery versions:
 - 1N - no upholstery
 - 2N – with upholstered seat
 - 3N – with upholstered seat and backrest
 - 4N – completely upholstered
 - 3D - completely upholstered with horizontal stitche



OT 3DH 102



OT 3DH 102 P



OT 3DH 102 P

a: 660
b: 640
c: 860-990
d: 435-565
e: 635-765 (625-755)

OT 3DH 260 P

a: 530
b: 555
c: 890
d: 460
e: 660 (650)

orte 3D

- Linia Orte 3DH to kontynuacja kolekcji krzeseł Orte, różniąc się sposobem tapicerowania. Cechą charakterystyczną są poziome przeszycia na tapicerce. Kolekcję Orte 3DH tworzą krzesło obrotowe OT102 oraz krzesła konferencyjne również w wersji na kółkach, z podłokietnikami lub bez.
- Die Linie Orte 3DH stellt eine Fortsetzung der Kollektion der Stühle Orte dar, die sich durch die Polsterungsweise unterscheidet. Das charakteristische Merkmal besteht in horizontalen Nahtstellen. Die Kollektion Orte 3DH umfasst Drehstühle OT102 und Konferenzstühle auch in der Version mit Rollen, mit oder ohne Armlehnen.
- The Orte 3DH line is a continuation of the Orte chairs but it is characterized by a different upholstery method. The characteristic feature is its upholstered horizontal stitches. The Orte 3DH line comprises the OT 3DH102 swivel chair and conference chairs with legs, wheels, or with and without armrests.

regulacje / verstellungen / regulations:

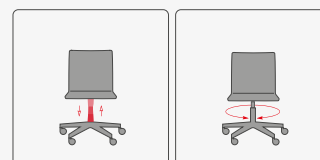

wysokość siedziska
Sitzhöhe
seat height

fotel obrotowy
Drehstühle
swivel chair

[ORTE]



OT 3DH 260



OT 3DH 260 P





OT 3DH 280



OT 3DH 250 P

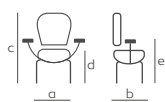

OT 3DH 280	OT 3DH 250 P	OT 215 4N 3D	OT 271 4N 3D
a: 510	a: 530	a: 505	a: 520
b: 580	b: 555	b: 575	b: 555
c: 900	c: 890	c: 845	c: 840
d: 470	d: 460	d: 460	d: 465
e: -	e: 660 (650)	e: -	e: -

orte 3D

- Rozwinięcie kolekcji Orte o modele 3DH daje szerokie możliwości aranżacyjne umożliwiając projektowanie spójnych wnętrz biurowych, konferencyjnych i publicznych.
- Die Erweiterung der Orte-Kollektion um Modelle 3DH verschafft neue Gestaltungsmöglichkeiten und ermöglicht das Entwerfen von einheitlichen Büro-, Konferenz- oder öffentlichen Innenräumen.
- The Orte collection supplemented by the 3DH models provides a vast arrangement possibilities and makes it possible to design coherent office, conference and public premises.



OT 215 4N 3D



OT 271 4N 3D

Zdjęcie pochodzi z realizacji firmy DEK ALL Katowice. Wykorzystano stół z kolekcji SK-Concept marki Dobra Forma.

Das Foto stammt von einem Projekt der Firma DEK ALL Katowice. Es wurde ein Tisch aus der Kollektion SK-Concept Marke Dobra Forma verwendet.

The picture comes from a project of DEK ALL Katowice. The Dobra Forma brand SK-Concept collection table was used.



PARTNER



PT 103



PT 103
a: 660
b: 625
c: 1160-1275
d: 425-540
e: 195-275

PT 102
a: 660
b: 625
c: 950-1065
d: 450-565
e: 185-265



vms

ergonomic
chairecofriendly
product

your PARTNER in office

design: Bejot

PL

Fotel **Partner** powstał z myślą o wygodzie i dobrym samopoczuciu użytkowników oraz tworzeniu przyjaznej i funkcjonalnej przestrzeni pracowniczej. Prosta forma, wysokie walory ergonomiczne, szeroka gama kolorów tapicerek oraz niska cena sprawiają, że Partner to po prostu idealny fotel do pracy. Zastosowane w nim praktyczne rozwiązania technologiczne, m.in. mechanizm SYNCHRO i regulowane podłokietniki oraz w opcji: regulacja podparcia lędźwiowego, regulowana wysokość oparcia i głębokość siedziska, pozwalają na komfortowe siedzenie podczas długich godzin pracy.

DE

Der Partner-Stuhl ist entworfen mit dem Gedanken an Komfort, Wohlbefinden des Benutzers und Schaffung eines freundlichen und funktionellen Arbeitsraumes. Schlichte Form, hohe ergonomische Eigenschaften, breite Palette von Bezugstoffen und günstiger Preis machen das Produkt einen idealen Arbeitsstuhl. Es wurden praktische Lösungen eingesetzt wie Synchro Mechanik und verstellbare Armlehnen. Als Option: verstellbare Lendenstütze, höhenverstellbare Rückenlehne und Sitztiefenverstellung – alles das erlaubt komfortables Sitzen während langen Arbeitsstunden.

GB

Partner chair was created with a view to a comfort and good mood of users and creating a good and functional working space. A simple form, high ergonomic qualities, a wide range of upholstery colours and low price make "Partner" an ideal chair for work. Application of practical technological solutions like among others Synchronous mechanism and adjustable armrests and as an option: adjustable lumbar support, height adjustable backrest, seat depth allows of comfortable seating during long hours of work.



PT 103



PT 102



you can TRUST ME

- synonim funkcjonalności, wygody i ergonomii
- idealny, ekonomiczny fotel pracowniczy
- prosta forma, użyteczność i solidne wykonanie

- Synonym der Funktionalität, Komfort und Ergonomie
- ideal, ökonomisch Arbeitsstuhl
- Einfache Form, Nützlichkeit und robuste Ausführung

- synonym of functionality, comfort and ergonomics
- perfect office swivel chair at affordable price
- a simple form, functionality and great quality

work

dedykowane krzesła konferencyjne /
spezielle Konferenzstühle / dedicated conference chairs



ZP 22H
str. 128



ZP 23H
str. 129



MT 220
str. 74



MT 230
str. 74

regulacje / verstellungen / regulations:



Mechanizm synchro /
pochylenie siedziska
Synchro-Mechanismus /
Sitzneigung
synchro mechanism /
seat recline



Mechanizm synchro
Synchro-Mechanismus
synchro mechanism



siedzisko biodynamiczne
(ruch 3D)
biodynamischer Sitz
(mit 3D-Bewegungsmöglichkeit)
biodynamic seat
(with 3D movement possibility)



wysokość siedziska
Sitzhöhe
seat height



głębokości siedziska
Sitztiefe
seat depth



głębokość podparcia
łędźwiowego BLS
Tiefe der Lendenstütze BLS
lumbar support depth BLS

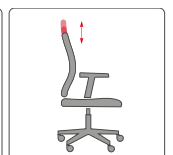

wysokość oparcia
Höhe der Rückenlehne
backrest height

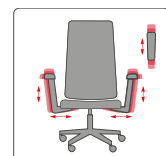

podłokietniki, góra-dół,
na szerokość
i nakładki przód-tył
Armstützen, oben-unten,
breite und Aufsätze
vorn-hinten
armrests, up-down, width
and covers front-behind



podłokietniki, góra-dół,
nakładka 3D
Armstützen, oben-unten,
Aufsatz 3D
armrests, up-down,
3D cover

SHELL



SH 215 1N  max 8*



SH 215 1N	SH 220 2N
a: 535	a: 605
b: 520	b: 520
c: 790	c: 790
d: 445	d: 460
e: -	e: 655

[SHELL]



ecofriendly
product

simplicity & dynamism in one

design: Angelo Pinaffo

PL

Shell to rodzina awangardowych krzesel konferencyjnych, które wyróżniają się oryginalną i dynamiczną formą, opartą na połączeniu elementów plastikowych - siedziska i oparcia - z lekkim stalowym metalowym. Dzięki możliwości łączenia w rzędy, sztaplowania do 8 szt., oraz dodatkowemu wyposażeniu w pulpity lewo i prawostronne Shell staje się niezwykle mobilnym krzesłem, chętnie stosowanym w salach szkoleniowych, audytoryjnych, oraz poczekalniach i recepcjach.

DE

Shell ist eine Familie von avantgardistischen Konferenzstühlen. Der Stuhl fesselt Aufmerksamkeit mit einer originellen und dynamischen Form, basierend auf einer Kombination von Kunststoffteilen - Sitz und Rückenlehne - mit einem leichten Metallgestell. Durch die Möglichkeit von Stapeln bis zu 8 Stück und zusätzlich Ausrüsten in Reihenverbindung oder Schreibtischar (links- oder rechtsseitig) wird Shell zu einem extrem mobilen Stuhl, der gerne in Schulungsräumen, Auditorien, Wartezonen und Empfangsbereichen gebraucht wird.

GB

Shell is a line of avantgarde conference chairs that attract attention with its original and dynamic form that is based on linking plastic elements of the seat and backrest with a light metal frame. Thanks to the possibility of row linking, stacking (up to 8 pcs) and an additional equipment with writing tablets (left - or right-hand) shell becomes an amazingly mobile chair that is willingly used in training halls waiting rooms and receptions.



max 8*

SH 220 1N



max 8*

SH 220P 1N

uzupełnienie kolekcji /
Ergänzung zu der Kollektion /
supplement to collection :



SH 222 - 225
str. 212-213



AVANT-GARDE SHAPE and **ascetic space**

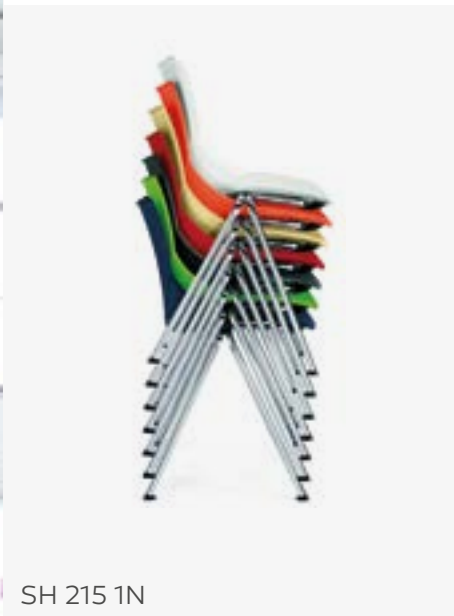

- ▣ sztaplowanie: do 20 sztuk na wózku (do 8 sztuk bez wózka)
- ▣ Stapelung: von bis 20 Stühlen mit Wagen (von bis 8 Stühlen ohne Wagen)
- ▣ Stacking: up to 20 chairs using a trolley (up to 8 chairs without trolley)

funkcje / Funktionen / functions:

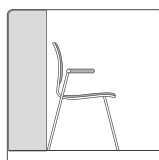

nie rysuje ścian
kratzt nicht an Wände
does not scratch walls

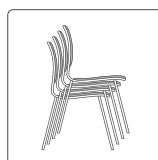

sztalowanie w pionie
vertikale Stapelung
vertical stacking

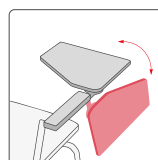

pulpit anti-panik
Anti-Panik-Pult
anti-panic desk



łączenie w rzędy
Verbinden in Reihen
joining in rows

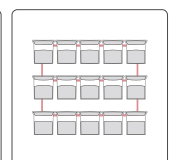

łączenie rzędów w rzędy
Verbinden der Reihen
in Reihen
joining of rows in rows

SKY_LINE



SK 102 2N



SK 102 2N
 a: 550 (ø600)
 b: 640
 c: 755-840
 d: 415-500
 e: 635-725

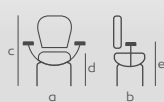

SK 210 1N
 a: 550 (ø665)
 b: 505
 c: 800
 d: 445
 e: 685

SK 220 1N
 a: 560
 b: 570
 c: 785
 d: 430
 e: 670

SK 270 2N
 a: 560
 b: 570
 c: 785
 d: 450
 e: 670

SK H 1N
 a: 560
 b: 520
 c: 1090
 d: 735
 e: 975

SK W 720 2N
 a: 560
 b: 560
 c: 775
 d: 440
 e: 660



ecofriendly
product

only **SKY** is the LIMIT

design: Lucidi Pevere

PL

Sky_line zachwyca od pierwszego spotkania. Dynamiczna i agresywna forma bezkompromisowo przełamuje formę klasycznego krzesła. Niczym w najlepszym przepisie, łączy starannie wyważone proporcje siedziska, przemyślane detale konstrukcji z szeroką gamą kolorów i faktur. Sky_line to kompozycja wygody użytkownika, okraszona szczyptą nowoczesnego designu i odwagi projektanta. Prawdziwa uczta dla zmysłów.

DE

Sky_line entzückt auf den ersten Blick. Das dynamische und aggressive Design überwindet kompromisslos die Form des klassischen Stuhls. Wie im besten Rezept verbindet es die sorgfältig ausgewogenen Proportionen des Sitzes, die durchdachten Einzelheiten der Konstruktion mit der breiten Palette von Farben und Texturen. Sky_line ist eine Komposition des Gebrauchskomforts, gewürzt mit einer Prise modernen und mutigen Designs. Ein wahrer Augenschmaus.

GB

Sky_line enchants at first sight. The dynamic and aggressive design uncompromisingly breaks the form of a classical chair. Like in the best recipe, it combines the carefully balanced proportions of the seat, the well thought-out details of the construction and the wide pallet of colours and textures. Sky_line is a composition of use comfort, spiced up with a dash of modern and courageous design. A real feast for the senses.



SK 102 2N



SK 210 2N



More desire.

Less compromise.



design

- włoski design
europejska jakość surowców
komfort i lekka forma
- italienisches Design
europäische Qualität der Werkstoffe
Komfort und leichte Form
- italian design
european quality of materials
comfort and light form

regulacje / verstellungen / regulations:

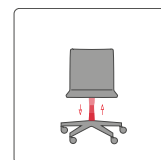

wysokość siedziska
Sitzhöhe
seat height

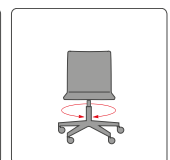

fotel obrotowy
Drehstühle
swivel chair



max 10*

SK 220 1N



max 10*

SK 270 2N



SK H 1N

Celebrate the SIMPLE **FORM**

zastosowanie / *verwendung* / *use*

- biura / Büros / offices
- sale konferencyjne / Konferenzräume / conference rooms
- audytorium / Auditorien / lecture theatres
- dom / Zuhause / home
- kawiarnia / Cafés / cafes
- szkoły / Schulen / schools
- biblioteki / Bibliotheken / libraries
- poczekalnie / Wartesäle / waiting areas
- hol / Foyers / lobby
- recepcja / Rezeptionen / reception areas





SK W 720



SK W 720



* sztaplowanie: wersja 1N - 10 sztuk,
2N - 6 sztuk; do 10 sztuk na wózku

* Stapelung: Version 1N - 10 pcs.,
2N - 6 pcs. ; von bis 10 Stühlen mit Wagen

* Stacking: version 1N Stück - 10 ,
2N - 6 Stück; up to 10 chairs using a trolley

funkcje / Funktionen / functions:

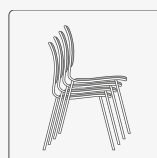

sztaplowanie w pionie
vertikale Stapelung
vertical stacking

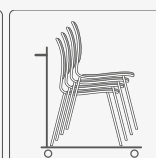

transport na wózku
Transport auf Wagen
transport on truck

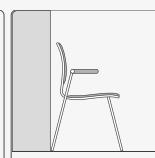

nie rysuje ścian
kratzt nicht an Wände
does not scratch walls

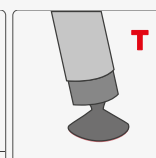

stopki-ślizgi twarde
harte Gleitbügel/Füße
hard slides/feet



Higher level of design



SH W 720:

- ❑ Stelaż - drewno lite jesionowe barwione w kolorach zgodnych z próbnikiem Bejot.
- ❑ Gestell - massives Eschenholz, gefärbt, Farben gemäß dem Katalog von Bejot.
- ❑ Frame - solid ash wood available in colours according to the Bejot colour sampler

STRING



SR 103



SR 103
a: 660
b: 625
c: 1215 - 1330
d: 415-530
e: 200-280

SR 102
a: 660
b: 625
c: 990-1105
d: 440-555
e: 190-270

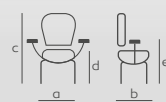

SR 220
a: 575
b: 660
c: 995
d: 455
e: 660

SR 230
a: 575
b: 635
c: 1005
d: 455
e: 660



vms

ergonomic
chairecofriendly
product

perfectly FOR YOU

design: Bejot

PL

String to kwintesencja ergonomicznych rozwiązań i prostej formy. Powstał z myślą o wygodzie i dobrej kondycji fizycznej użytkowników. Dzięki swojej designerskiej formie, innowacyjnej i lekkiej konstrukcji oraz możliwości regulacji wszystkich parametrów, daje gwarancję zdrowego i bezpiecznego siedzenia. To zaawansowany pod względem technologii model fotela, który idealnie dopasowuje się do kształtu ciała, dzięki doskonale wyprofilowanemu oparciu pokrytemu elastyczną i sprężynującą membraną. Połączenie tego elementu z mechanizmem synchronicznym odchylającym oparcie, daje poczucie maksymalnego komfortu oraz pozwala na tzw. „dynamiczne siedzenie”, odciążające kręgosłup podczas długiego przebywania w jednej pozycji. Całość dopełnia ciekawa kolorystyka membran. Dzięki temu String doskonale komponuje się z neutralną, a także nieco bardziej odważną przestrzenią nowoczesnych biur.

DE

String ist eine Quintessenz von ergonomischen Lösungen und einfacher Form. Entworfen mit dem Gedanken an Komfort und das körperliche Wohlbefinden des Benutzers. Dank seiner designerschen Form, innovativer und leichter Konstruktion sowie der Möglichkeit von Einstellung aller Parameter garantiert dieser Stuhl gesundes und sicheres Sitzen. Dieses technologisch fortgeschrittene Modell passt sich genau an die Körperform durch Anwendung von perfekt geformter Rückenlehne an. Die Rückenlehne ist mit einer flexiblen und federnden Membrane bezogen und die Verbindung von solcher Lösung zusammen mit einer Synchromechanik gibt ein Gefühl maximalen Komforts und erlaubt das sogenannte „dynamische Sitzen“, das die Wirbelsäule bei einem langen Sitzen nur in einer Position entlastet. Das alles ergänzen interessante Farben von Membranen. Dadurch harmonisiert der String sehr gut sowohl mit neutralen, als auch mit etwas mehr wagemutigen Büroräumen.

GB

String is a quintessence of ergonomic solutions and a simple form. It was created with a view to a comfort and good physical conditions of users. Thanks to its form, light innovative structure as well as possibility of adjustment all the parameters it gives the guarantee of a healthy and secure seating. This is an advanced chair in terms of technology that ideally adjusts to the shape of users body thanks to a perfectly profiled backrest covered with an elastic and flexible membrane. Combination of this element with a synchronous mechanism gives a sense of maximal comfort and allows of so-called dynamic seating that relieves the spine during a long staying in static position. The wholeness is complemented by an attractive colouring of membranes. Thanks to this String goes together perfectly with a neutral but also with a little bit more aggressive space of modern offices.



SR 103



SR 102



Unique comfort
of membrane

light



regulacje / verstellungen / regulations:

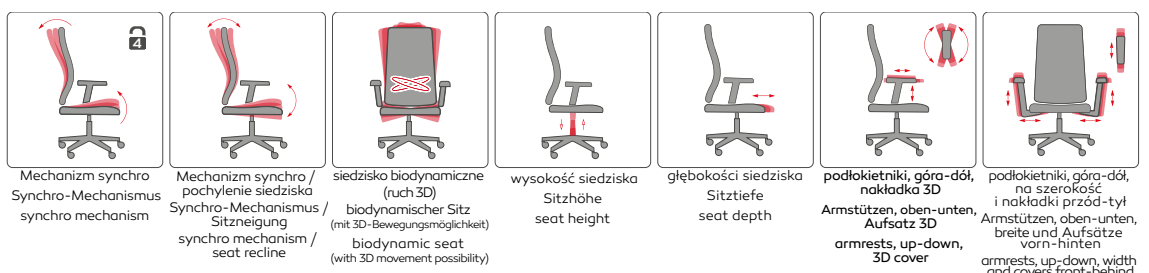



SR 220



SR 220

the LEADER of ergonomics

- ▣ synonim funkcjonalności, komfortu i ergonomii
idealny fotel biurowy w przystępnej cenie
prosta forma, funkcjonalność oraz świetna jakość
- ▣ Synonym der Funktionalität, Komfort und Ergonomie
ideal, ökonomisch Arbeitsstuhl
Einfache Form, Nützlichkeit und robuste Ausführung
- ▣ synonym of functionality, comfort and ergonomics
perfect office swivel chair at affordable price
a simple form, functionality and great quality

funkcje / Funktionen / functions:

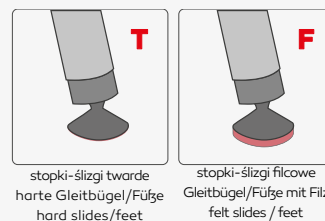

[STRING]



SR 230



SR 230



VECTOR



VT 103



VT 103
a: 660
b: 625
c: 1270 - 1385
d: 430-545
e: 175-270

VT 102
a: 660
b: 625
c: 1045-1160
d: 430-545
e: 175-270



VT 220
a: 625
b: 610
c: 875
d: 450
e: 665

VT 22G
a: 630
b: 610
c: 860
d: 445
e: 675

VT 230
a: 610
b: 610
c: 860
d: 440
e: 675

VT 420
a: 540
b: 610
c: 875
d: 450
e: -

VT 520
a: 585
b: 590
c: 875
d: 445
e: 670

VT 530
a: 585
b: 590
c: 875
d: 445
e: 670

ergonomic
chairecofriendly
product

the **real taste** of CLASSIC

design: Bejot

PL

Vector to nowe spojrzenie na elegancję i prestiż. Dynamiczny, nowoczesny, oszczędny w formie, doskonale wykonany. Aluminiowe detale, przełamujące surowością smukłą i delikatną linię fotela, sprawiają, że Vector staje się synonimem indywidualizmu. Swoją prostotą wpisuje się w najnowsze trendy projektowania, podkreślając styl ascetycznych, nowoczesnych wnętrz biurowych. Vector to po prostu funkcjonalność i estetyka na miarę potrzeb wymagającej klasy biznes.

DE

Vector ist ein neuer Blick auf die Eleganz und auf das Prestige. Dynamisch, modern, schlicht in der Form, perfekt angefertigt. Details aus Aluminium brechen mit seiner Kargheit schlanke und zarte Linie des Sessels. Dadurch wird der Vector zum Synonym für Individualismus. Seine Einfachheit ist Ergebnis der neusten Designtrends und unterstreicht den asketischen Stil moderner Büroeinrichtungen. Vector entspricht mit seiner Funktionalität und Ästhetik allen Erwartungen der anspruchsvollen Business Class.

GB

Vector is a new view on elegance and prestige. Dynamic, modern, frugal in form, perfectly made. Aluminium details as well as thin and delicate line of the chair make Vector a synonym of individuality. The simplicity of Vector emphasize ascetic style of contemporary interiors. Vector is a comfortable and aesthetic line of chairs that was created in reply to demands of the business class.



VT 103



VT 102



the BEST QUALITY
of materials



regulacje / verstellungen / regulations:

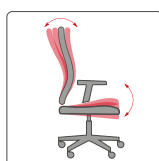

Mechanizm synchro /
pochylenie siedziska
Synchro-Mechanismus /
Sitzneigung
synchro mechanism /
seat recline



wysokość siedziska
Sitzhöhe
seat height



głębokości siedziska
Sitztiefe
seat depth



głębokość podparcia
łędźwiowego BLS
Tiefe der Lendenstütze BLS
lumbar support depth BLS



zagiówek pod kątem
Kopfstütze in einem Winkel
headrest at an angle

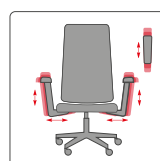

podłokietniki, góra-dół,
na szerokość
i nakładki przód-tył
Armstützen, oben-unten,
breite und Aufsätze
vorn-hinten
armrests, up-down, width
and covers front-behind



podłokietniki, góra-dół,
nakładka 3D
Armstützen, oben-unten,
Aufsatz 3D
armrests, up-down,
3D cover



VT 220



VT 22G

Perfect for **business**

- ▣ Zrobiliśmy wszystko, aby stworzyć dla Ciebie idealne warunki do rozmów i negocjacji. Zadbaliśmy o komfort i prostą, elegancką formę, teraz sukces jest w zasięgu Twojej ręki.
- ▣ Wir haben alles daran gesetzt, um für Sie ideale Voraussetzungen für Gespräche und Verhandlungen zu schaffen. Wir haben für Komfort und eine schlichte, elegante Form gesorgt. Jetzt liegt der Erfolg in Ihrer Reichweite.
- ▣ We did our best to create ideal conditions for your discussions and negotiations. We provide your comfort and simple, elegant form, now the success is within your arm's reach.

funkcje / Funktionen / functions:

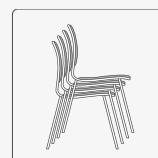

sztalowanie w pionie
vertikale Stapelung
vertical stacking

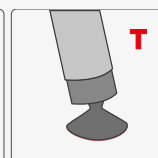

stopki-ślizgi twarde
harte Gleitbügel/Füße
hard slides/feet

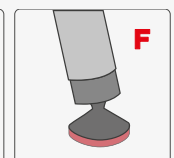

stopki-ślizgi filcowe
Gleitbügel/Füße mit Filz
felt slides / feet



max 3

VT 230



VT 420

uzupełnienie kolekcji /
Ergänzung zu der Kollektion /
supplement to collection :



VT TS1
str. 227

VT TS2
str. 227





VT 520



VT 520

Just classic

- ▣ Nowoczesność i styl muszą iść w parze z funkcjonalnością i poczuciem komfortu. Zależy nam na wysokiej jakości wykonaniu, dlatego dbamy o każdy szczegół i precyzyjny wybór materiałów. W rezultacie powstała prosta i elegancka forma, która pasuje do współczesnych przestrzeni biznesowych.
- ▣ Modernität und Stil müssen Hand in Hand gehen mit Funktionalität und Komfort. Uns liegt an einer hohen Qualität bei der Herstellung, deshalb legen wir besonderen Wert auf jedes Detail und die präzise Auswahl des Materials. Das Ergebnis ist eine schlichte und elegante Form, die hervorragend in moderne Geschäftsräume passt.
- ▣ Modern and stylish design need to be combined with functionality and the feeling of comfort. We care about high quality of workmanship and that is why we mind about every detail and accurate selection of materials. The result is a simple and elegant form, which will fit in modern business space.

funkcje / Funktionen / functions:

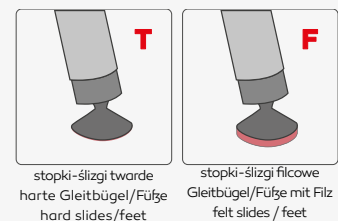

[VECTOR]



VT 530



uzupełnienie kolekcji /
Ergänzung zu der Kollektion /
supplement to collection :



VT 422-423
str. 216-217



VT 522
str. 217



VT 222-224
str. 216-217



ZIP



ZP 22H  max 4



ZP 21]H	ZP 22H	ZP 23H	ZP 215	ZP 220	ZP 221	ZP 230
a: 515	a: 595	a: 545	a: 505	a: 580	a: 545	a: 580
b: 665	b: 665	b: 635	b: 565	b: 565	b: 555	b: 590
c: 930	c: 930	c: 960	c: 800	c: 800	c: 805	c: 805
d: 445	d: 445	d: 455	d: 440	d: 440	d: 440	d: 440
e: -	e: 665	e: 675	e: -	e: 665	e: 650	e: 675

ergonomic
chairecofriendly
product

COMFORT in classic form

design: Bejot

PL

Produkty z kolekcji Zip to najczęściej kupowane krzesła konferencyjne z naszej oferty. Lekka i dynamiczna forma, funkcjonalność i wygoda codziennego użytkowania to atuty, które przemawiają do każdego.

Tak szeroka oferta spełnia oczekiwania osób poszukujących krzesła nie tylko do sal konferencyjnych, ale także do pomieszczeń szkoleniowych, poczekalni a nawet stołówek. Możliwość sztaplowania, łączenia krzesła w rzędy oraz zamontowania pulpitu do walory użytkowe, które zaspokoją wymagania każdego klienta.

Realizację indywidualnych upodobań, umożliwia dobór wykończeń z bogatej oferty kolorystycznej wzornika Bejot.

DE

Produkte aus der Zip-Kollektion sind die meist gekauften Besucherstühle aus unserem Sortiment. Leichte und dynamische Form, Funktionalität und Komfort im täglichen Gebrauch sind Vorteile, die jeden ansprechen. Dieses reiche Angebot erfüllt Erwartungen aller, die nicht nur Konferenzstühle suchen, sondern auch Stühle, die ihren Einsatz in Schulungsräumen, Wartezonen und Kantinen finden.

Die Möglichkeit von Stapeln und Ausrüsten in Reihenverbindung oder Schreibtislar wird jeden Kunden befriedigen. Implementierung von individuellen Präferenzen erlaubt eine Auswahl an Bezugstoffen und Holzfärbung.

GB

Products from ZIP collection constitute the most purchased conference chairs from our offer. A light and dynamic form, functionality and comfort of every-day use – those are trumps that appeal to everybody.

So wide offer meets expectations of people that look for chairs not only for conference halls, but also for trainings rooms as well as waiting rooms and canteens. Possibility of stacking row linking and applying of writing tablets constitute usable values that satisfy demands of every user.

The accomplishment of individual dispositions is provided by a wide range of colours of upholstery fabrics from Bejot sample book.



ZP 21H



ZP 21H



max 4

[ZIP]



ZP 22H LUX



ZP 22H LUX



max 4

ALWAYS & everywhere

zastosowanie / verwendung / use

- szpitale / Krankenhäuser / hospitals
- przychodnie / Klinken / clinics
- pomieszczenia socjalne / soziolräume / social spaces
- biura / Büros / offices
- sale konferencyjne / Konferenzräume / conference rooms
- audytorium / Auditorien / lecture theatres
- dom / Zuhause / home
- kawiarnia / Cafés / cafes
- szkoły / Schulen / schools
- biblioteki / Bibliotheken / libraries
- poczekalnie / Wartesäle / waiting areas
- hol / Foyers / lobby
- recepcja / Rezeptionen / reception areas

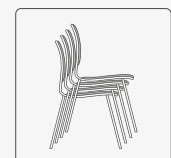
funkcje / Funktionen / functions:



sztalowanie w pionie
vertikale Stapelung
vertical stacking

[ZIP]



ZP 23H



ZP 23H

max 3





max 4

does not
scratch walls
Keine Kratzer
an der Wand
it does not
scratch
the walls

ZP 215



max 4

does not
scratch walls
Keine Kratzer
an der Wand
it does not
scratch
the walls

ZP 221



ZP 231



max 3

does not
scratch walls
Keine Kratzer
an der Wand
it does not
scratch
the walls

ZP 231



max 4

does not
scratch walls
Keine Kratzer
an der Wand
it does not
scratch
the walls

ZP 220 PU



max 4

does not
scratch walls
Keine Kratzer
an der Wand
it does not
scratch
the walls

ZP 220 LUX P



ZP 230 PU



max 4

does not
scratch walls
Keine Kratzer
an der Wand
it does not
scratch
the walls

ZP 230 LUX

uzupełnienie kolekcji /
Ergänzung zu der Kollektion /
supplement to collection :



ZP 222 - 225
str. 217





ZP 221

SIMPLE & functional

funkcje / Funktionen / functions:

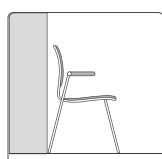

nie rysuje ścian
kratzt nicht an Wände
does not scratch walls

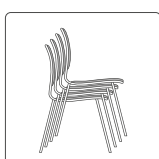

sztalowanie w pionie
vertikale Stapelung
vertical stacking

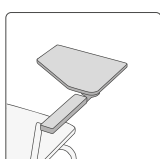

pulpit
Pult
desk

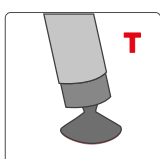

stopki-ślizgi twarde
harte Gleitbügel/Füße
hard slides/feet

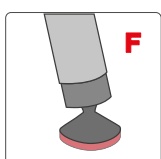

stopki-ślizgi filcowe
Gleitbügel/Füße mit Filz
felt slides / feet

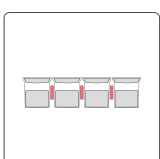

łączenie w rzędy
Verbinden in Reihen
joining in rows

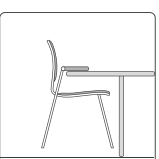

możliwość podwieszenia
na stole
kann unter den Tisch
gehängt werden
can be hung
under the table

Designed for your health.



vms

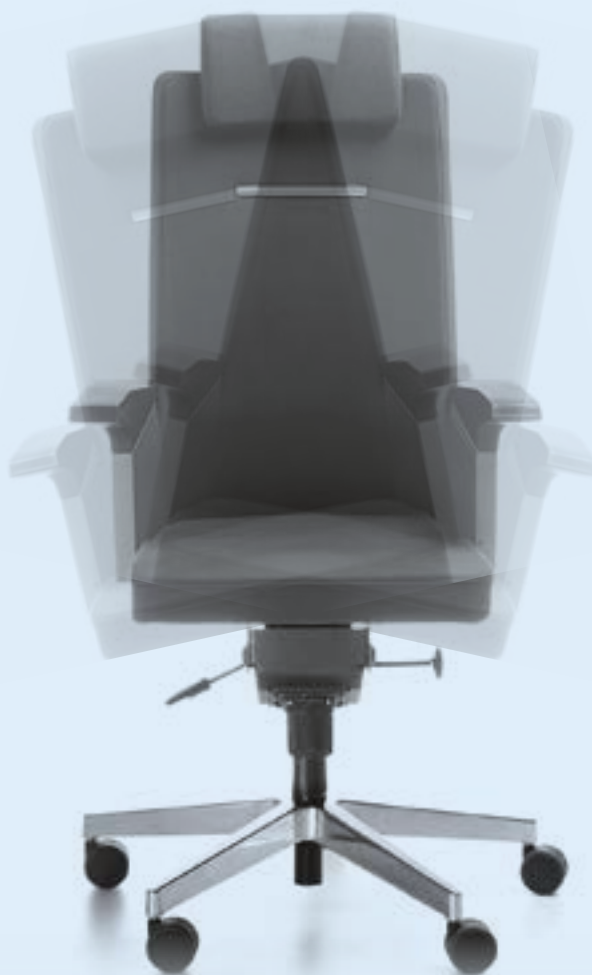

BEJOT & **VMS**

PL

Dzięki VMS-ORTHOPEDIC jesteś w ruchu nawet, gdy siedzisz. Nasze rozwiązanie aktywuje mikro ruchy mięśni i tym samym wywołuje spontaniczne zmiany postawy. Te drobne zmiany pozycji odpowiadają na Twoją naturalną potrzebę ruchu, co bezpośrednio przekłada się na pozytywne efekty m.in. poprawia się krążenie krwi, dzięki temu Twoje komórki są lepiej dotlenione. Pracownicy biurowi korzystając z VMS-ORTHOPEDIC są bardziej aktywni zarówno fizycznie, jak i psychicznie, lepiej się czują i są bardziej efektywni.

DE

Dank der Kollektion VMS-ORTHOPEDIC bewegen Sie sich sogar beim Sitzen. Unsere Lösung aktiviert die Mikrobewegungen der Muskel und führt zu spontanen Änderungen der Körperhaltung. Diese kleinen Änderungen der Körperhaltung reagieren auf Ihren natürlichen Bewegungsbedarf, was direkt in der Blutzirkulation seinen Ausdruck findet – Ihren Zellen wird mehr Sauerstoff zugeführt. Büroangestellte, die VMS ORTHOPEDIC nutzen, sind sowohl körperlich als auch psychisch aktiver, sie fühlen sich besser und sind effektiver.

GB

Owing to VMS-ORTHOPEDIC you move even when sitting. Our solution activates the micro-movements of muscles and thereby induces spontaneous changes of posture. These little changes are a response to your natural need for movement, which directly translates into positive effects, for example it improves your blood circulations by oxygenating your cells. Office workers who use VMS-ORTHOPEDIC are more active both physically and mentally, they feel better and are more efficient.



CO 103 VMS



DU 103 VMS



AC 103 VMS



PT 103 VMS



SR 103 VMS



CO 102 VMS



DU 102 VMS



AC 102 VMS



PT 102 VMS



SR 102 VMS

CEO

DUAL

IN ACCESS

PARTNER

STRING

VMS orthopedic - **collections** .

CEO - elegancja i prestiż / Eleganz und Prestige / elegance and prestige

DUAL - dynamiczny charakter / Dynamischer Charakter / dynamic character

IN ACCESS - styl i elegancja / Stil und Eleganz / style and elegance

PARTNER - funkcjonalność i ekonomia / Funktionalität und Ökonomie / functionality and economy

STRING - komfort i ergonomia / Komfort und Ergonomie / comfort and ergonomics

proper SUPPORT
for your BACKBONE



Harmoniczne ruchy

foteli na mechanizmie
VMS - ORTHOPEDIC
regulują procesy
zachodzące w organizmie.
Zmniejszają ryzyko
występowania różnych
dolegliwości takich jak:
ból kręgosłupa, miażdżyca,
niedokrwistość mięśni
i stawów.

Die harmonischen Bewegungen

der Sessel mit dem Mechanismus
VMS – ORTHOPEDIC regulieren
die Prozesse im Körper.
Sie reduzieren das Risiko
verschiedener Beschwerden,
wie Rückenschmerzen,
Arteriosklerose, mangelnde
Blutversorgung in Muskeln und
Gelenken

The harmonious movements

of the armchairs with the
VMS – ORTHOPEDIC
mechanism regulate the
processes in the body. They
diminish the risk of different
ailments, such as backbone
pains, atherosclerosis,
ischaemia of muscles and
joints.



VMS ORTHOPEDIC - fakty VMS ORTHOPEDIC/ Fakten / facts

Badania* skuteczności dowodzą:
Die Wirksamkeitsergebnisse beweisen:
Acoustic research proves:

- 93,5% testowanych osób miało uczucie bardziej „aktywnego” siedzenia / der getesteten Personen hatte das Gefühl aktiveren Sitzens / of people tested had a feeling of more “active” seating
- 50% spadek funkcjonalnych ograniczeń w życiu codziennym spowodowanych bólem kręgosłupa / der funktionellen Einschränkungen im alltäglichen Leben, werden durch Rückenschmerzen verursacht / decrease of functional limitations in everyday life caused by back pain.
- 80% testowanych osób było przekonanych o tym, że używanie krzesła z systemem Orthopedic doprowadziło do uśmierzania ich bólu kręgosłupa / der getesteten Personen war davon überzeugt, dass die Verwendung des Stuhls mit Orthopedic System zur Milderung / of people tested believed that using Orthopaedic System office chairs would provide relief from back pain.
- 71% testowanych osób uznało krzesło z systemem Orthopedic za bardzo wygodne / der getesteten Personen haben den Stuhl mit Orthopedic System als sehr bequem eingestuft / of people tested considered Orthopedic System office chairs to be very comfortable
- 83,9% testowanych osób zmieniłoby chętnie swoje krzesło, na krzesło z systemem VMS / würden gerne ihren bisherigen Stuhl gegen diesen eintauschen / would willingly exchange their current seats for them

* System Orthopedic przebadany został przez:

- Centrum Medycyny Prewencyjnej w Bad Kissingen, Niemcy
- Dr. Med. Alfred Buttner, Ordynator Medycyny Wewnętrznej i Rentgenologii, Marktredwitz, Niemcy
- Dr. Med. Bernhard Reinhard, lekarz ortopeda medycyny sportowej, Bad Aibling, Niemcy
- Prof. dr. hab. med. Theodor Peters, lekarz specjalista medycyny pracy i medycyny społecznej, Düsseldorf, Niemcy

Das System Orthopedic wurde getestet von:

- Zentrum für Präventivmedizin in Bad Kissingen, Deutschland
- Dr. Med. Alfred Buttner, Chefarzt für innere Medizin und Röntgenologie, Marktredwitz, Deutschland
- Dr. Med. Bernhard Reinhard, Arzt für Orthopädie und Sportmedizin, Bad Aibling, Deutschland
- Prof. Dr. hab. Med. Theodor Peters, Arzt für Arbeits- und Sozialmedizin, Düsseldorf, Deutschland

The Orthopaedic System was tested by:

- The Preventive Medicine Centre in Bad Kissingen, German
- Alfred Buttner M.D. Head of Internal Medicine X-Ray Department, Marktredwitz, Germany
- Bernhard Reinhard, M.D. Orthopaedic surgeon for sports medicine, Bad Aibling, Germany
- Prof. dr. hab. med. Theodor Peters, Medical specialist for Occupational and Social Medicine, Düsseldorf, Germany

□ Siedząc na krześle z VMS-ORTHOPEDIC:

- stymulujesz i wzmacniasz mięśnie
- dostarczasz dwudziestokrotnie więcej tlenu do swoich komórek
- zapobiegasz bólom pleców
- dbasz o kręgosłup
- eliminujesz uczucie zmęczenia
- zwiększasz KONCENTRACJĘ
- pobudzasz KREATYWNOŚĆ

□ Das Sitzen auf einem Stuhl mit dem

- Mechanismus VMS-ORTHOPEDIC bietet Ihnen folgende Vorteile:
- Stimulation und Stärkung Ihrer Muskel
- Zuführung von zwanzigmal so viel Sauerstoff zu Ihren Zellen
- Vorbeugung der Rückenschmerzen
- Sorge für Ihre Wirbelsäule
- Eliminierung des Müdigkeit
- Steigerung Ihrer KONZENTRATION
- Stimulation Ihrer KREATIVITÄT

□ Sitting on a chair with VMS-ORTHOPEDIC, you:

- stimulate and strengthen your muscles
- deliver twenty times more oxygen to your cells
- prevent backache
- take care of your backbone
- eliminate the feeling of tiredness
- increase your CONCENTRATION
- stimulate your CREATIVITY



krzesła specjalistyczne

Zweckgebundene Stühle

specialist chairs

140.....lift

144.....selo

LIFT



LF 10 R



LF 10 R
a: 660
b: 640
c: 910-1165
d: 550-750
e: 210-290

ergonomic
chairecofriendly
product

lift me UP!

design: Bejot

PL

Nie potrzebujesz już dwóch produktów: fotela i hokera. LIFT to model, który łączy obie te funkcje i stanowi doskonałe uzupełnienie do stołów z regulowaną wysokością.

Zaprojektowany w zgodzie z filozofią sit & stand, tworzy nowe standardy w zakresie ruchu i elastyczności w codziennym życiu biurowym.

Pozwala na zmianę pozycji z siedzącej na stojącą, kiedy tylko tego potrzebujesz. Stosowany w działach obsługi klienta, bankach, laboratoriach podczas krótkich, efektywnych rozmów, a także w biurach gdzie dbałość o zdrowie pracowników jest priorytetem.

DE

Sie brauchen nicht mehr zwei Produkte: einen Sessel und einen Hocker. LIFT ist ein Modell, das diese beiden Funktionen verbindet und die beste Variante für Tische mit verstellbarer Höhe ist. Entsprechend der Philosophie Sit & Stand entworfen, bildet er neue Standards in Beweglichkeit und Flexibilität im täglichen Büroleben. Er erlaubt die Position vom Sitzen zum Stehen zu ändern, immer wenn Sie es brauchen. Er kommt in Kundenserviceabteilungen, Banken, Labors, bei kurzen effektiven Gesprächen und in Büros, wo die Gesundheitsvorsorge für Mitarbeiter ein vorrangiges Thema ist, zur Anwendung.

GB

You do not need two products: an armchair and a stool any longer. LIFT is a model which combines these two functions and is the best variant of a seat for tables with an adjustable height. Designed in accordance with the sit & stand philosophy, it creates new standards in movement and flexibility in daily office life. It enables you to change your position from sitting to standing whenever you need it. It is used in customer service departments, banks, labs, during short effective talks, also in offices where health care for employees is a priority.



LF 10 R

[LIFT]



LF 10



LF 10R



dedykowany stołom z regulowaną wysokością /
die beste Variante für Tische mit verstellbarer Höhe /
the best variant of a seat for tables with an adjustable height

[LIFT]



LF 10



LF 10R



Siedzisko wykonane z pianki o dwóch różnych twardościach, zapewnia lepszy komfort siedzenia. Twardość pianki w punkcie A jest wyższa niż w punkcie B i C. Powstała wypukłość w przedniej części siedziska zapobiega zsuwaniu się z siedziska w pozycji do pracy.

Der Schaumstuhlsitz mit zwei unterschiedlichen Härten sorgt für besseren Sitzkomfort. Die Härte des Schaums am Punkt A ist höher als an den Punkten B und C. Die entstandene Erhebung im vorderen Teil des Sitzes verhindert ein Abrutschen vom Sitz in der Arbeitsposition.

The seat made from foam with two different rates of hardness gives the user better sitting comfort. The foam is harder in point A than in points B and C. The convexity occurring in the front of the seat prevents the user from sliding from the seat in the working position.

sit & stop



regulacje / verstellungen / regulations:

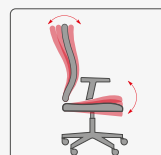

Mechanizm synchro /
pochylenie siedziska
Synchro-Mechanismus /
Sitzneigung
synchro mechanism /
seat recline

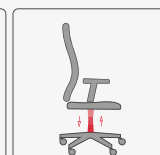

wysokość siedziska
Sitzhöhe
seat height



głębokości siedziska
Sitztiefe
seat depth

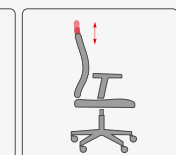

wysokość oparcia
Höhe der Rückenlehne
backrest height

SELO



SL 100



SL 100
a: 660
b: 625
c: 595-795
d: 550-750
e: -

ecofriendly
product

FLEXIBLE in any situation

design: Bejot

PL

Podążając za trendami ale jednocześnie je tworząc, w trosce o ergonomię Waszego stanowiska pracy, zaprojektowaliśmy fotel Selo. Nie ważne więc czy prowadzisz salon fryzjerski, jesteś architektem czy w laboratorium odkrywasz nowy związek chemiczny, Selo w każdej sytuacji zagwarantuje Tobie pełną swobodę ruchu i wygodę nawet podczas wielogodzinnej pracy.

DE

Wir haben Trends folgend, aber auch sie kreierend, aus Sorge um die Ergonomie Ihres Arbeitsplatzes, den Sessel Selo entwickelt. Ob Sie einen Friseursalon betreiben, Architekt sind oder in einem Laboratorium neue chemische Verbindungen entdecken, wird Ihnen Selo die volle Bewegungsfreiheit und Komfort auch in langer Arbeit garantieren.

GB

Following modern trends, but also creating them at the same time, concerned about the ergonomics of your workplace, we designed the Selo armchair. Whether you run a hairdressing salon, or are an architect, or discover new chemical compounds in a laboratory, Selo will guarantee you full freedom of movement and comfort even during long work.



SL 100



SL 100



- Każde miejsce, w którym przebywamy, wymaga indywidualnych i ergonomicznych rozwiązań. Zarówno w przestrzeni zawodowej, jak i prywatnej. I słusznie, ponieważ świat się zmienia, a zmiany pociągają za sobą nowy sposób myślenia. Konstruując nowoczesne siedziska, Bejot zawsze stara się myśleć o przyszłości, i to nie tylko w kategorii wzornictwa, lecz przede wszystkim w kategorii zdrowia i wygody użytkowników.
- Jeder Platz, an dem wir uns befinden, erfordert individuelle und ergonomische Lösungen, sowohl in unserem beruflichen als auch privaten Leben. Und das zu Recht, weil sich die Welt ändert und Änderungen ziehen neue Denkweisen nach sich. Bei der Entwicklung neuer Sitze denkt Bejot an die Zukunft, und das nicht nur in Kategorien des Designs, sondern vor allem der Gesundheit und des Komforts der Nutzer.
- Every place where we are needs individual and ergonomic solutions, both in our professional and private life. Quite rightly so, because the world changes and changes always carry new ways of thinking with themselves. Designing modern seats, Bejot always thinks about future, not only in terms of design, but first of all in terms of the health and comfort of their users.

regulacje / verstellungen / regulations:

zastosowanie / verwendung / use:

- szpitale / Krankenhäuser / hospitals
- gabinety lekarskie / Arztzimmer / doctor's office
- laboratoria / Labore / laboratories
- hale produkcyjne / Fabrikhallen / production



siedzisko biodynamiczne
(ruch 3D)
biodynamischer Sitz
(mit 3D-Bewegungsmöglichkeit)
biodynamic seat
(with 3D movement possibility)

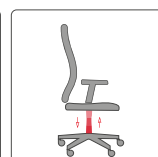

wysokość siedziska
Sitzhöhe
seat height



zestawy niskie

Niedrige Garnituren

soft seating

150.....	cube/point
154.....	legvan
162.....	penta
170.....	quadra + quadra phonebox
180.....	surf
184.....	umm
188.....	vieni
194.....	voo-voo
200.....	voo_voo_9xx

CUBE | POINT



	CUB 425 / 425 3D	CUB H	CUB 695	CUB 965	POP 450 / 450 3D	POP H	POP 900	POP 1200
a:	425/455	425	695	965	450/470	450	900	1200
b:	425/455	425	425	425	450/470	450	900	1200
c:	410/420	640	410	410	410	640	410	410





ecofriendly
product

PLAY a point

design: Bejot

PL

Pufy **CUBE** to kolekcja nowoczesnych puf o kwadratowym kształcie w czterech różnych wymiarach. Cechą wyróżniającą pufy, jest mocna, a zarazem lekka konstrukcja i wytrzymałe stopki wykonane z pełnego aluminium z osłoną ABS zapobiegającą rysowaniu podłoża. Dodatkowym atutem jest możliwość wprowadzenia przeszyci dających efekt 3D.

Pufy **POINT** to kolekcja nowoczesnych puf o okrągłym kształcie. Każda z puf występuje w czterech różnych rozmiarach. Cechą wyróżniającą pufy, jest mocna, a zarazem lekka konstrukcja i wytrzymałe stopki wykonane z pełnego aluminium z osłoną ABS zapobiegającą rysowaniu podłoża.

DE

CUBE ist eine Kollektion von modernen, quadratförmigen Puffen. Jeder Puff kommt in vier verschiedenen Größen. Die Puffe zeichnen sich durch starke und zugleich leichte Konstruktion aus und sind mit widerstandsfähigen Füßen aus Vollaluminium mit ABS-Schutz gegen Zerkratzen des Bodens ausgestattet.

POINT ist eine Kollektion von modernen, rundförmigen Puffen. Jeder Puff kommt in vier verschiedenen Größen. Die Puffe zeichnen sich durch starke und zugleich leichte Konstruktion aus und sind mit widerstandsfähigen Füßen aus Vollaluminium mit ABS-Schutz gegen Zerkratzen des Bodens ausgestattet.

GB

CUBE poufs are a collection of modern square poufs. Each pouf is available in four various sizes. The pouf is distinguished by its strong and simultaneously light construction and durable feet made of full aluminium with ABS protection preventing scratches on the floor.

POINT poufs are a collection of modern round poufs. Each pouf is available in four different sizes. The pouf is distinguished by its strong and simultaneously light construction and durable feet made of full aluminium with ABS protection preventing scratches on the floor.



[CUBE | POINT]



CUB 425 3D



CUB H



CUB 425



POP 450 3D



POP H



POP 450



CUB 695



CUB 965



POP 900



POP 1200

LEGVAN

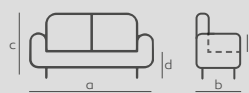

LG 421	LG 422	LG 423
a: 835	a: 1435	a: 2135
b: 785	b: 785	b: 785
c: 750	c: 750	c: 750
d: 460	d: 460	d: 460
e: 295	e: 295	e: 295



let`s form creative spaces

design: Piotr Kuchciński

PL

Legvan - kolekcja siedzisk zaprojektowana dla stref komunikacyjnych i przestrzeni wnętrz publicznych. W skład systemu wchodzi warianty mebli, dowolnie konfigurowanych w zależności od funkcji i estetyki wnętrza.

DE

Legvan – Kollektion von Sitzen, die speziell für Verkehrszonen und öffentliche Räume projektiert wurden. Das System besteht aus Varianten von Möbeln, die je nach Funktion und Ästhetik des Raums beliebig angeordnet werden können.

GB

Legvan – a collection of seats designed for communication zones and public spaces. The system consists of variants of furniture which are freely arranged depending on the function and aesthetic values of the room.



LG 421



LG 422



LG 423

[LEGVAN]



LG 410 O



LG 420 O



LG 430 O



LG 401



LG 402



LG 403



LG 421



LG 422



LG 423



LG 410 O	LG 420 O	LG 430 O	LG 401	LG 402	LG 403	LG 45 O	LG 90 O	LG 180 O
a: 770	a: 1370	a: 2070	a: 770	a: 1370	a: 2070	a: 1540	a: 1385	a: 2035
b: 785	b: 785	b: 785	b: 785	b: 785	b: 785	b: 1170	b: 1385	b: 1025
c: 460	c: 460	c: 460	c: 750	c: 750	c: 750	c: 460	c: 460	c: 460
d: 460	d: 460	d: 460	d: 460	d: 460	d: 460	d: 460	d: 460	d: 460
e: -	e: -	e: -	e: -	e: -	e: -	e: -	e: -	e: -

whatever you LIKE

[LEGVAN]



LG 45 O



LG 90 O



LG 180 O



LG 45 1 IN



LG 45 1 OUT



LG 90 1 IN



LG 90 1 OUT



LG 180 1 IN

uzupełnienie kolekcji /
Ergänzung zu der Kollektion /
supplement to collection :

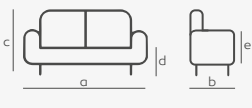

LG 45 1 IN	LG 45 1 OUT	LG 90 1 IN	LG 90 1 OUT	LG 180 1 IN
a: 1540	a: 1540	a: 1385	a: 1385	a: 2035
b: 1170	b: 1170	b: 1385	b: 1385	b: 1025
c: 750	c: 750	c: 750	c: 750	c: 750
d: 460	d: 460	d: 460	d: 460	d: 460
e: -	e: -	e: -	e: -	e: -



LG TS2
str. 233



LG TS1
str. 233

- ❑ Poszczególne elementy zestawów mogą być wykonane w różnej kolorystyce tkanin obiciowych co pozwala na kreatywność w aranżacji przestrzeni.
- ❑ The individual elements of the sets may be made in different colours of cloth covering, which releases creativity in spatial arrangement.
- ❑ Einzelne Elemente der Sätze können mit Geweben in verschiedenen Farben bespannt werden, was Kreativität in der räumlichen Gestaltung ermöglicht.

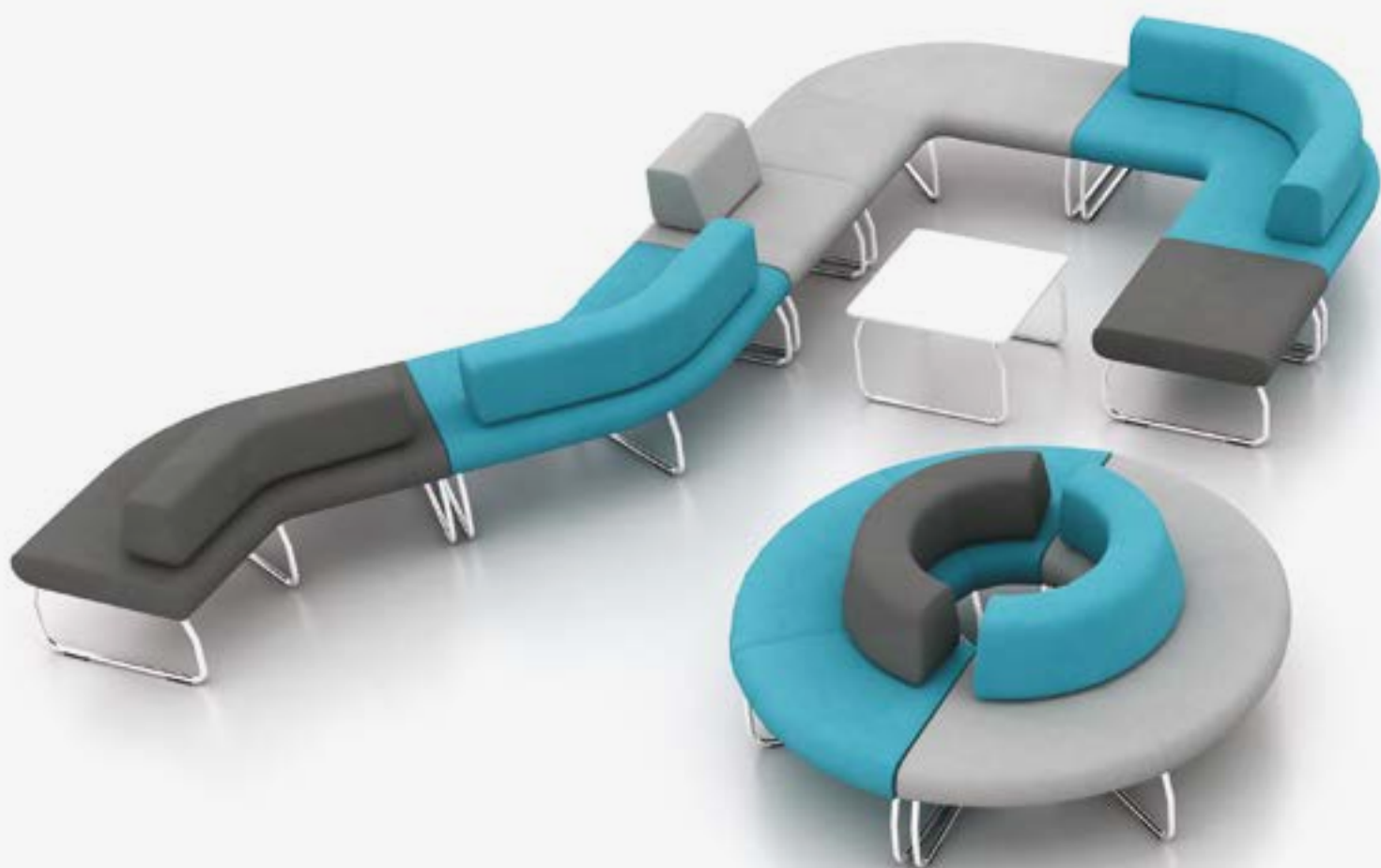

- system zaprojektowany do stref komunikacji i przestrzeni publicznych komfortowe, rozległe płaszczyzny siedzisk i oparcie tworzenie dowolnych układów w zależności od sytuacji

- Das System zu den Kommunikationszonen und öffentlichen Räumen Bequeme, grosse Flächen von Sitzen und Rückenlehnen Die Bildung der beliebigen Systeme je nach der Situation

- system designed for communication areas and public spaces comfortable, wide surfaces of the seat and back creation of any systems according to the situation

[LEGVAN]

HUNDREDS of **possibilities**



uzupełnienie kolekcji /
Ergänzung zu der Kollektion /
supplement to collection :



POP 450
str. 152

POP H
str. 152

POP 450
str. 152

POP 900
str. 153

POP 1200
str. 153



MANY **opportunities**



- ❑ Rozległe płaszczyzny siedzisk i oparcie nadają Legvanowi poczucie spokoju, neutralizują napięcia związane z przepływem ludzi we wnętrzach publicznych. Legvan buduje nastrój komunikacyjny, ułatwia miłe relacje pomiędzy nieznanymi sobie ludźmi. Warto go posiadać. Już od wejścia.
- ❑ Die großen Flächen der Sitze und Rückenlehnen verleihen ein Gefühl der Ruhe, sie neutralisieren Spannungen, die oft beim Durchfluss von Menschen in öffentlichen Räumen entstehen. Legvan baut eine Kommunikationsstimmung auf, erleichtert nette Beziehungen zwischen einander fremden Menschen. Es lohnt sich, sie zu besitzen. Schon am Eingang.
- ❑ The large areas of the seats and the rests impart an air of peace to Legvan; they neutralize the tensions connected with flow of people in public places. Legvan builds a proper atmosphere for communication; it facilitates friendly relations between strangers. It is worth having them. From the very entrance.

PENTA

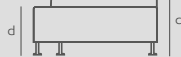
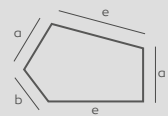
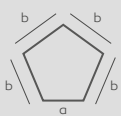

PN P600
a: 450
b: 600
c: 450
d: 450
e: -

PN PO 600
a: 450
b: 600
c: 740
d: 450
e: -

PN P 1050 R/L
a: 600
b: 450
c: 450
d: 450
e: 1050

PN PO 1050 R/L
a: 600
b: 450
c: 740
d: 450
e: 1050

PN T600
a: 450
b: 600
c: 450
d: 450
e: -



PN SC P450
a: 450
b: 1230
PN SC P600
a: 600
b: 1230



ecofriendly
product



passive acoustic
system

free your imagination

design: Anna Lewandowska

PL

Penta - już sama nazwa kojarzy się z pięciokątem i właśnie na bazie tego kształtu zaprojektowana została nowa linia modułowych systemów siedzisk. Penta to lekkie puffy w dwóch różnych wymiarach o wyróżniającym się kształcie, które można dowolnie przestawiać i zmieniać układ w zależności od potrzeby i aranżacji wnętrza. Awangardowy kształt Penty doskonale sprawdza się w nowoczesnych wnętrzach publicznych i biurowych typu open space, hole hoteli, lotniska, centra handlowe, szkoły i biblioteki.

DE

Penta – the name itself is associated with a pentagon and it was this shape that formed the basis for designing a new line of module seat systems. Penta comprises light poufs available in two different sizes and with a distinguished shape enabling any arrangements and combinations, depending on the user's needs and the interior arrangement. Thanks to its avant-garde shape, Penta is an ideal composition for modern public interiors, open space offices, hotel halls, airports, commercial centres, schools or libraries

GB

Penta – schon der Namen selbst erinnert an Fuenfeck und eben diese Gestalt war beim Entwerfen der neuen Linie von Modulsitzsystem am wichtigsten. PENTA sind leichte Puffe in zwei verschiedenen Maessen mit ueberragender Form, die sich unabhaengig voneinander umstellen und ihr System aendern lassen, je nach der Innenraumgestaltung. Avantgarde Gestalt von Penta passt perfekt zu modernen oeffentlichen und Buerraeumen, Typ Open space, Empfangshallen von Hotels, Flughafen, Kaufszentren, Schulen und Bibliotheken.



PN PO600 R + 3 x PN SC600



PN PO1050 R + PN SC600 x 2 + PN SC450



PN P1050 R

PN P1050 R

PN P1050 L

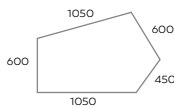
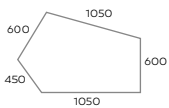

PN P600

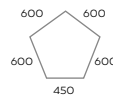

play with **colours**

- Dzięki swojej lekkiej i solidnej konstrukcji, Penta daje możliwość szybkiego i łatwego przestawiania puf. To wszystko umożliwia bardzo wygodne i bezproblemowe przearanżowanie przestrzeni w zależności od potrzeby danej chwili.
- Durch ihre leichte und robuste Konstruktion lassen sich die Puffe im System Penta schnell und leicht versetzen. Das einfache System der Befestigung der Wände erfordert keine Werkzeuge. Das ermöglicht sehr bequeme und problemlose Gestaltung der Räume, je nach aktuellem Bedarf.
- Thanks to its light and robust structure, Penta enables poufs to be arranged quickly and easily. No tools are required thanks to its simple system of mounting walls. All this enables very convenient and easy spatial arrangement depending on what we need at a given moment.

[PENTA]



PN PO1050 R

PN PO1050 R

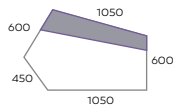

PN PO1050 L

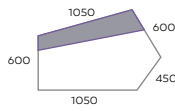

PN PO600 R

PN PO600 R



PN PO600 L

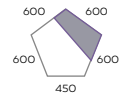

[PENTA]

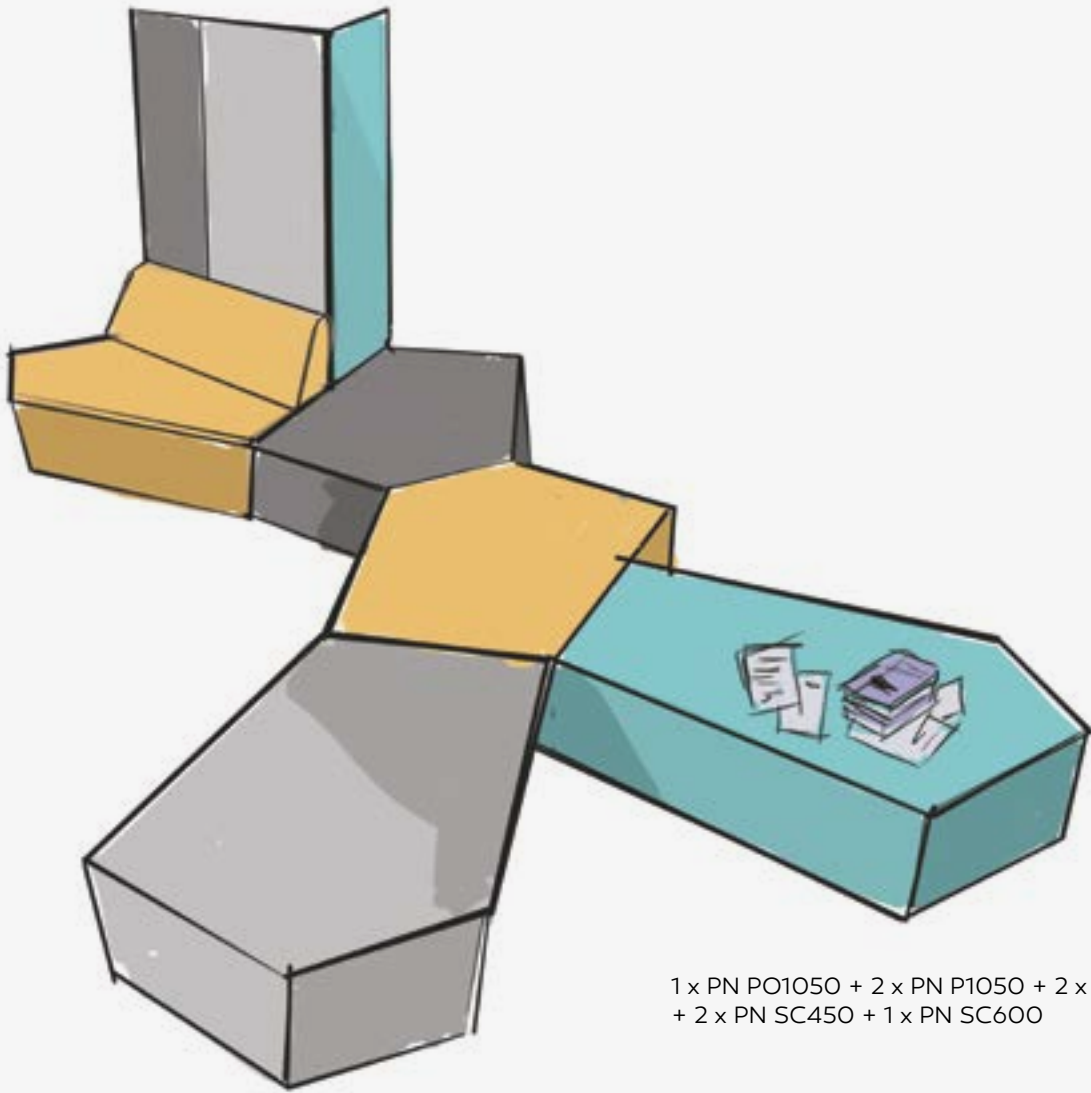

1 x PN PO1050 + 2 x PN P1050 + 2 x PN P600
+ 2 x PN SC450 + 1 x PN SC600

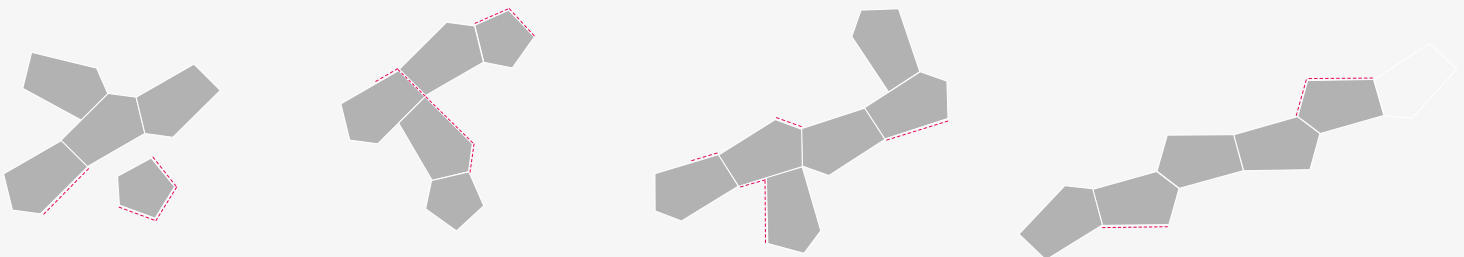

create your space

[PENTA]

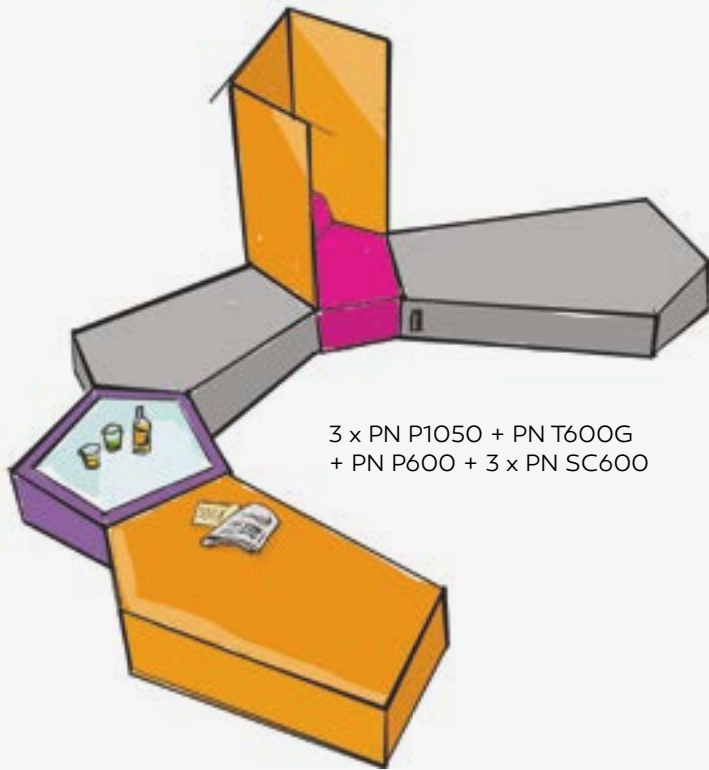

3 x PN P1050 + PN T600G
+ PN P600 + 3 x PN SC600

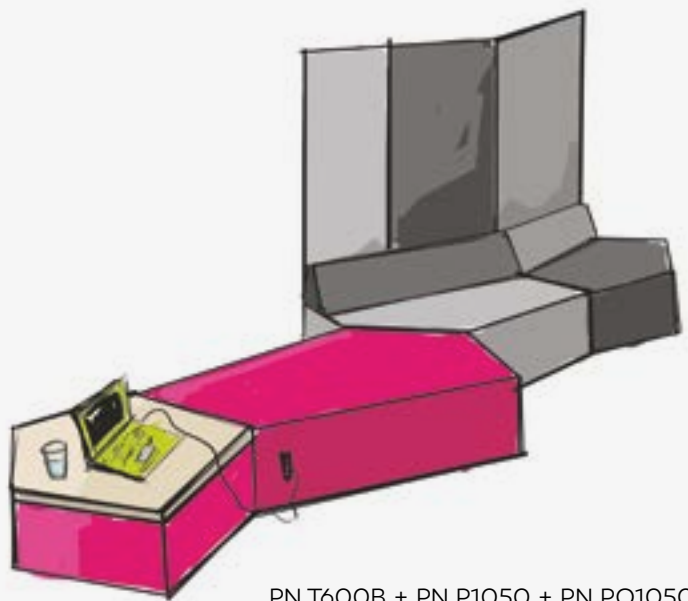

PN T600B + PN P1050 + PN PO1050
+ PN P600 + 2 x PN SC600 + PN SC450

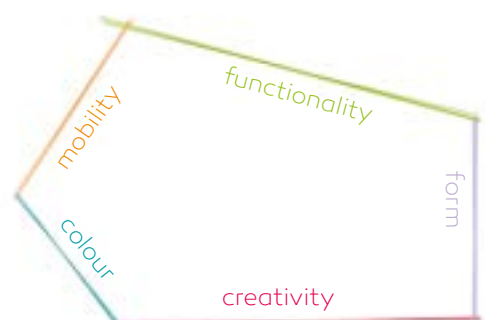
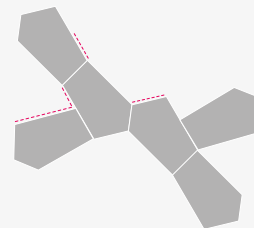
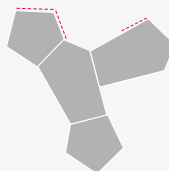
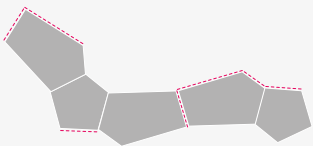



functionality



passive acoustic system



PN T600 B (melamine)



PN T600 G (glass)



- Dzięki zastosowaniu prostego systemu ścianek akustycznych oraz możliwości zainstalowania media portów, możemy wydzielić fragment autonomicznej przestrzeni, dający komfort pracy w mniejszej grupie, prowadzenia negocjacji czy też prywatnej rozmowy. Ścianki Penta wypełnione są bawełnianą strukturą włóknistą pasywnie akustyczną oraz wykończone tkaniną. Badania przeprowadzone w Katedrze Mechaniki i Wibroakustyki AGH w Krakowie, dowodzą, iż zastosowanie tych materiałów powoduje spadek głośności dźwięków dochodzących z zewnątrz i wychodzących na zewnątrz **o połowę**.
- Durch den Einsatz eines einfachen Systems von Schallwänden und die Möglichkeit der Installierung von Mediaports können wir ein Fragment eines autonomen Raumes bestimmen, der komfortable Arbeit in einer kleinen Gruppe sichert oder es ermöglicht, Verhandlungen oder ein privates Gespräch zu führen. Die Wände von Penta sind mit akustisch passivem Baumwollfaserstruktur gefüllt und mit dem Gewebe fertig gestellt. Die Prüfungen, die am Lehrstuhl für Mechanik und Vibroakustik der Hochschule für Bergbau und Metallurgie in Krakau durchgeführt wurden, beweisen, dass der Einsatz dieser Materialien eine Senkung der Lautstärke des von außen zugehenden und von innen emittierenden Schalls um die **Hälfte bewirkt**.
- Thanks to the use of a simple system of acoustic walls and the possibility to install media ports, we can separate a fragment of autonomous space, which enables comfortable work in a small group, business negotiations or a private conversation. The walls of Penta are filled with acoustically passive Cotton fibrous structure and finished with fabric. The tests carried out in the Department of Mechanics and Vibroacoustics of the Academy of Mining and Metallurgy in Cracow have shown that the use of these materials results in a reduction in the level of incoming and outgoing sounds **by a half**.

QUADRA



QD PB R

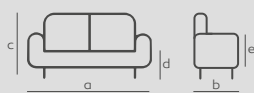

QD P 690 a: 695 b: 695 c: 460 d: 460 e: -	QD PO 690 a: 695 b: 695 c: 750 d: 460 e: -	QD C a: 695 b: 695 c: 750 d: 460 e: -	QD P 1650 a: 1655 b: 695 c: 460 d: 450 e: -	QD PO 1650 a: 1655 b: 695 c: 750 d: 460 e: -	QDT 690 B/G a: 695 b: 695 c: 750 d: 460 e: -	QD P1 a: 225 b: 695 c: 520 d: - e: -
---	--	---	---	--	--	--



QD SC 650 a: 690 b: 1230	QD SC 2150 a: 2150 b: 1230
QD SC 1650 a: 1650 b: 1230	QD SC 3030 a: 1650 b: 1230



ecofriendly
product



passive acoustic
system

I appreciate your discretion

design: Anna Lewandowska

PL

W dzisiejszym świecie pełnym gwaru i hałasu każdy z nas szuka miejsca, w którym można skupić się na rozmowie, pracy czy po prostu zrelaksować się. Taką funkcję pełni nowa linia sof i puff QUADRA. Quadra to sofa, która dzięki zabudowie ze ścianek przestaje być tylko sofą, a staje się kameralnym miejscem spotkań. Model ten pozwala na organizowanie intymnych stref, tak ważnych w chaotycznych przestrzeniach publicznych.

DE

In heutiger Welt, die voll von Laerm ist, suchen wir nach einem Platz, in dem man sich beim Gespraech konzentrieren oder einfach nach der Arbeit entspannen kann. Dafuer ist ebene neue Ausfuehrung von QUADRA Sofas und Puffen QUADRA - ein Soffa, die dank Seiteneinbau nicht nur ein Sofa ist, sondern zu einem Platz wird, wo man sich mit Freunden treffen kann.

GB

In today's world full of buzz and noise each of us seeks a place to talk, work or just relax. This role is played by a new line of QUADRA sofas and poufs. QUADRA is a sofa which thanks to the wall development is not a sofa any longer, but it becomes a private meeting place. This model makes it possible to arrange intimate zones – so important in chaotic public spaces.



QD PO1650 + 2x QD SC 690
+ QD SC 1650 + QD P690

[QUADRA]



QD P 690



QD P690
+ QD P1



QD P690
+ QD P1 B



QD T690 B/G



QD P1650

B - blat melamina
B - blad van melamine
B - melamine top

G - blat szkło
G - glazen blad
G - glass top



QD PO1650



QD PO1650 + 2x QD SC 690 + QD SC 1650

[QUADRA]



QD P690
+ QD P1 B
+ 2 x QD SC 690

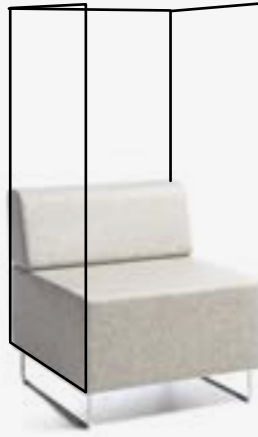

QD PO690
+ 3x QD SC 690



QD PO690
+ 2QD P1



QD C + 2 x QD
SC 690



QD C

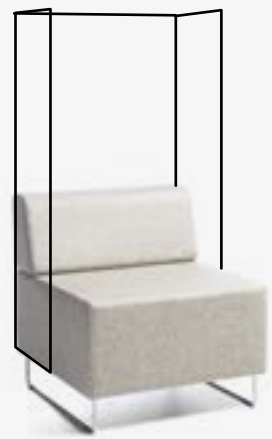

QD PO690
+ 1x QD SC 690
+ 2 x QD SC 490



QD PB R



QD PB

lampa zasilana bateriami
o długiej żywotności
z czujnikiem ruchu

Lampe mit einer langen
Akkulaufzeit und Bewegungssensor

A lamp powered with long-life
batteries with a motion sensor.

uzupełnienie kolekcji /
Ergänzung zu der Kollektion /
supplement to collection :



CUB 425 3D
str. 152

CUB H
str. 152

CUB 425
str. 152

CUB 695
str. 153

CUB 965
str. 153



mobility



passive acoustic
system



■ Nie zwalniasz tempa, kilka chwil na lotnisku wykorzystujesz, aby dopracować szczegóły projektu. Cenisz sobie swobodę, funkcjonalność, a w szczególności wygodę. Quadra to komfort nie tylko w biurze, ale także w przestrzeniach publicznych. Oczekiwanie już nigdy nie będzie banalne.

■ Sie treten nicht kürzer, Sie nutzen einige Augenblicke am Flughafen, um die Einzelheiten des Projekts auszuarbeiten. Sie schätzen Freiheit, Funktionalität und vor allem Komfort. Quadra bedeutet Komfort nicht nur im Büro, sondern auch in öffentlichen Räumen. Warten wird nie wieder banal sein.

■ You are not slowing down, you take advantage of several minutes at the airport to polish up the details of your project. Freedom, functionality and especially comfort are important to you. Quadra is comfort not only in the office, but also in public spaces. Waiting will not be banal any longer.

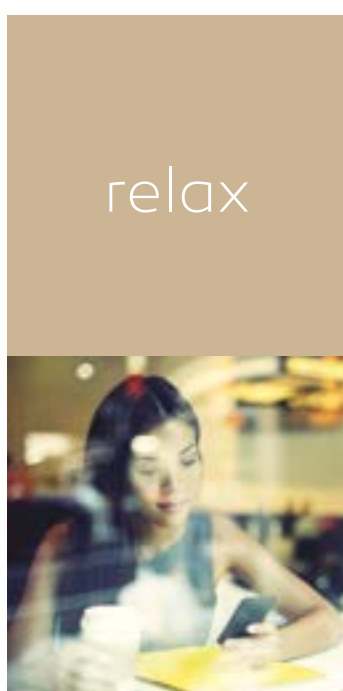



fit to your needs



relax

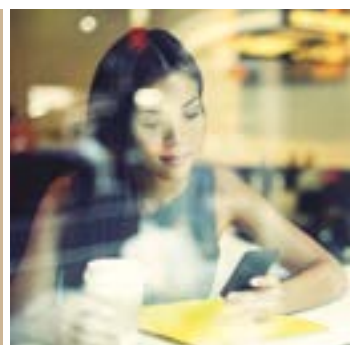



- ▣ Ścianki Quadra wypełnione są bawełnianą strukturą włóknistą pasywnie akustyczną oraz wykończone tkaniną. Badania przeprowadzone w Katedrze Mechaniki i Wibroakustyki AGH w Krakowie, dowodzą, iż zastosowanie tych materiałów powoduje spadek głośności dźwięków dochodzących z zewnątrz i wychodzących na zewnątrz **o połowę**.
- ▣ Die Wände von Quadra sind mit akustisch passivem Baumwollfaserstruktur gefüllt und mit dem Gewebe fertig gestellt. Die Prüfungen, die am Lehrstuhl für Mechanik und Vibroakustik der Hochschule für Bergbau und Metallurgie in Krakau durchgeführt wurden, beweisen, dass der Einsatz dieser Materialien eine Senkung der Lautstärke des von außen zugehenden und von innen emittierenden Schalls um die Hälfte bewirkt.
- ▣ The walls of Penta are filled with acoustically passive cotton fibrous structure and finished with New Blazer fabric or 3D_Harlequin mesh. The tests carried out in the Department of Mechanics and Vibroacoustics of the Academy of Mining and Metallurgy in Cracow have shown that the use of these materials results in a reduction in the level of incoming and outgoing sounds by a half.



talk



success



SURF



SF 293

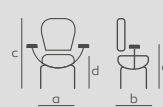

SF 293
a: 765
b: 990
c: 950
d: 350
e: -

SF 292
a: 710
b: 655
c: 705
d: 365
e: -

SF P29
a: 675
b: 445
c: 395
d: 395
e: -



ecofriendly
product

line of perfection

PL

Kolekcję Surf tworzą dwa modele na chromowanym stelażu: wysoki i niski oraz podnóżek. Mimo swojej wizualnej lekkości zastosowanie poduszki lędźwiowej i podnóżka zapewnia komfort. SURF znajdzie zastosowanie w nowoczesnych wnętrzach publicznych takich jak uczelnie, biblioteki, wnętrza hotelowe, centra handlowe, a także w strefach relaksu dużych przestrzeni biurowych.

DE

Die Surf-Kollektion bilden zwei Modelle mit verchromtem Gestell, ein hohes und ein niedriges, sowie eine Fußstütze. Trotz ihrer optischen Leichtigkeit sorgt der Einsatz der Lordosenstütze und der Fußstütze für Komfort. SURF wird in modernen öffentlichen Räumen wie Hochschulen, Bibliotheken, Hotelinnenräumen, Einkaufszentren sowie in Entspannungszonen in Großraum-Büros verwendet.

GB

The SURF collection comprises two models consisting of a chromed frame (high and low) and a leg rest. Although SURF seems to be visually light, the lumbar pillow and the leg rest provide comfort. SURF is designed for modern public interiors such as high schools, libraries, hotel premises, shopping centres, as well as relax zones of large office spaces.



SF 293

SF P29

SF 292

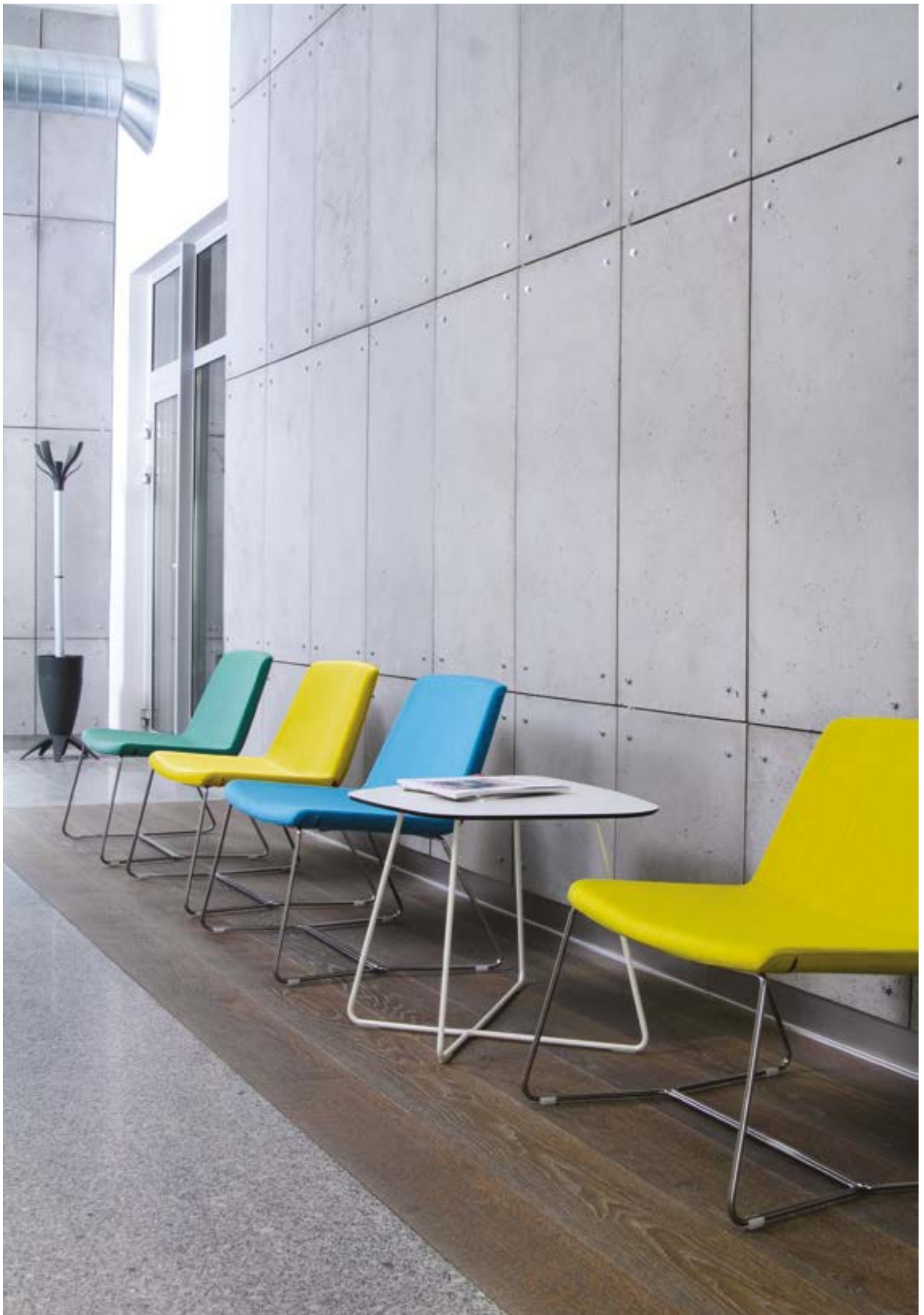

rest



SU 293 | SU 292 | SU P29

Baza: stelaż metalowy chromowany / **Gestell:** verchromte Stellage / **Base:** chromed metal frame
Tapicerowanie / Polsterung / Seat upholstery: Crisp

- ❑ Główna maksyma modernizmu brzmi: „form follows function” – forma wynika z funkcji. SURF prostą formą spełnia swoją funkcję. Pozwala wypocząć i zrelaksować się. Delikatnie wtapia się w nowoczesne i minimalistyczne wnętrza, nie burząc harmonii.
- ❑ Der berühmte Ausspruch des Modernismus lautet „Form follows Function” – die Funktion bestimmt die Form. Durch ihre schlichte Form erfüllt die SURF-Kollektion ihre Funktion und sorgt für Erholung und Entspannung. Sie passt sich diskret modernen und minimalistischen Innenräumen an, ohne ihre Harmonie zu zerstören.
- ❑ “Form follows function” is a key precept of modernism. SURF, thanks to its simple form, functions well. Therefore, you may rest and relax. SURF subtly blends into modern and minimalist interiors and does not distort their harmony.

UMM



UM V 103

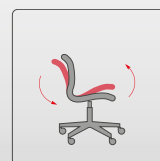

Mechanizm kołyskowy z blokadą w pozycji pionowej.
Wiegenmechanismus mit Arretierung in vertikaler Lage.
Cradle mechanism with locking in vertical position.



	UM 103	UM 102	UM P25	UM 293	UM 292	UM P29	UM W 703	UM W 702	UM W P74
a:	760	760	525	760	760	590	760	760	590
b:	750	750	560	780	780	585	820	820	585
c:	1150	875	370	1185	920	425	1185	920	425
d:	390	375	350	430	430	405	430	430	405
e:	640	625	-	680	680	-	680	680	-



ecofriendly
product



passive acoustic
system

I LOVE your figure

PL

UMM to elegancki i wygodny fotel, o oryginalnych zaoblonych kształtach. Zapewnia on użytkownikowi odrobinę prywatności, wyciszenia i doskonałego komfortu. Fotel UM 103 wyposażony jest w zagłówek z możliwością regulacji jego położenia, a także praktyczny i wygodny podnóżek. Kolekcja UMM jest idealnym rozwiązaniem do stref relaksu w biurze, hoteli, a także w domu.

DE

UMM ist ein eleganter und bequemer Sessel mit abgerundeter und gewölbter Form. Der UMM-Sessel gewährleistet dem Benutzer ein bisschen Privatsphäre, Entspannung und exzellenten Komfort. Der Sessel ist mit einer verstellbaren Kopflehne und einer praktischen Fußbank mit Drehungsgedächtnis ausgestattet. Die UMM-Kollektion ist eine ideale Lösung für Entspannungszonen im Büro, Hotel oder fürs Zuhause.

GB

UMM is an elegant and comfortable armchair with original rounded shapes. It guarantees a bit of privacy, relaxation and perfect comfort when sitting. The armchair is equipped with an adjustable headrest and a practical leg rest with a swivel memory. The UMM collection is perfect for relaxation zones, office, hotel and home.



UM PV25



UM V 102



UM W 702



UM W P 26



UM W 703

You deserve to **relax.**

UM WOOD:

- ▣ Stelaż - drewno lite jesionowe
- ▣ Gestell - massives Eschenholz
- ▣ Frame - solid ash wood

[UMM]



UM 293



UM P29



UM 292



VIENI



VE W 743

VE W P74



VE 203	VE 202	VE P20	VE 293	VE 292	VE P29	VE W 743	VE W 742	VE W P74
a: 800	a: 800	a: 650	a: 800	a: 800	a: 650	a: 800	a: 800	a: 650
b: 830	b: 830	b: 465	b: 830	b: 830	b: 465	b: 810	b: 810	b: 465
c: 1140	c: 935	c: 415	c: 1140	c: 935	c: 415	c: 1155	c: 950	c: 415
d: 415	d: 415	d: 390	d: 415	d: 415	d: 390	d: 430	d: 430	d: 390
e: -	e: -	e: -	e: -	e: -	e: -	e: -	e: -	e: -

[VIENI]



ecofriendly
product



ELEGANCE is forever

design: Edi & Paolo Ciani

PL

Vieni to przestronny i komfortowy fotel, zapewniający nieprzeciętną wygodę. Dzięki projektowi **Edi & Paolo Ciani**, wyrazisty język włoskiej stylistyki widoczny jest w każdym detalu. Płynna linia szycia podkreśla sferyczną formę fotela. Dbłość o wykończenie i najwyższą jakość użytych komponentów sprawia, że jest nowoczesny i elegancki.

DE

Vieni ist ein geräumiger und bequemer Sessel, der außerordentlichen Komfort garantiert. Dank dem Projekt von Edi & Paolo Ciani ist die Sprache des italienischen Designs in jeder Einzelheit sichtbar. Die fließende Nahtlinie betont die sphärische Form des Sessels. Die Sorge um Details und die höchste Qualität bewirken, dass er modern und elegant ist.

GB

Vieni is a spacious and comfortable armchair providing exceptional comfort. Thanks to its design by Edi & Paolo Ciani, the expressive language of Italian style is visible in every detail. The fluid sewing line emphasizes the spherical shape of the armchair. Owing to attention to detail and the highest quality of the components used for its construction, it is modern and smart.



VEW 742



VEW 742



VE 292



VE P 29



VE 293

style that attracts.

uzupełnienie kolekcji: /
Ergänzung zu der Kollektion: /
supplement to collection:



TB 29 RL str. 231 TB 29 RH str. 231 TB 29 H str. 230 TB 29 L str. 230

[VIENI]



VE 202



VE P20



VE 203



let **wood**
surprise you





- Stelaż - drewno lite jesionowe barwione w kolorach zgodnych z próbnikiem Bejot.
- Gestell - massives Eschenholz, gefärbt, Farben gemäß dem Katalog von Bejot.
- Frame - solid ash wood available in colours according to the Bejot colour sampler

relax



uzupełnienie kolekcji: /
Ergänzung zu der Kollektion: /
supplement to collection :



TB W 74 H
str. 232

TB W 74 L
str. 232

VOO VOO



VV 421



VV 401 VV 4011	VV 402 VV 4021	VV 403 VV4031	VV 421	VV 422	VV 423	VV C/CO1	VV 411 (R/L)	VV 412 (R/L)	VV 413 (R/L)	VV P600	VV 1200	VV TS3
a: 580	a: 1220	a: 1920	a: 810	a: 1440	a: 2140	a: 820	a: 690	a: 1320	a: 2020	a: 620	a: 1210	a: 800
b: 820	b: 820	b: 820	b: 820	b: 820	b: 820	b: 820	b: 820	b: 820	b: 820	b: 800	b: 800	b: 500
c: 780	c: 780	c: 780	c: 780	c: 780	c: 780	c: 780	c: 780	c: 780	c: 780	c: 430	c: 430	c: 60
d: 420	d: 420	d: 420	d: 430	d: 420	d: 420	d: 420	d: 420	d: 420	d: 420	d: 430	d: 430	d: -
e: -	e: -	e: -	e: 730	e: 730	e: 730	e: -	e: 730	e: 730	e: 730	e: -	e: -	e: -



ecofriendly
product

the meeting ZONE

design: Bejot

PL

Voo Voo to ciekawa propozycja zestawu standardowych sof i foteli oraz systemu kanap przeznaczonych do wnętrz recepcyjnych, wypoczynkowych, holi, poczekalni. Istotną cechą systemu Voo Voo jest jego modułowość, co daje szerokie możliwości tworzenia różnych zestawień według indywidualnego pomysłu.

DE

Voo Voo ist ein interessanter Vorschlag von Standard-Sofas und - Sesseln für Lobbys, Empfangsräume und Wartezonen. Ein wesentlicher Vorteil dieses Systems ist seine Modularbau, was dem Kunden die Möglichkeit gibt, verschiedene Kombinationen nach individuellem Wunsch zu erstellen.

GB

Voo Voo constitutes an interesting proposal of standard sofas, armchairs and systems of sofas for reception interiors and waiting rooms. An important feature of Voo Voo system is its modularity which gives broad opportunities of creating different combinations according to an individual idea.



VV 422



VV 423

[VOOVVOO]



VV 401



VV 402



VV C 01



VV 411R



VV 412R



VV 4011



VV TS3



VV P600

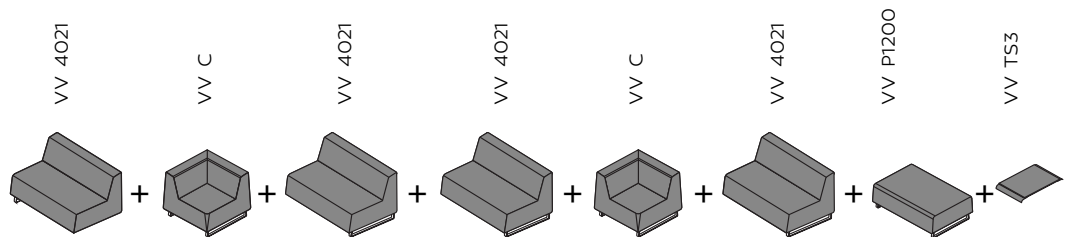
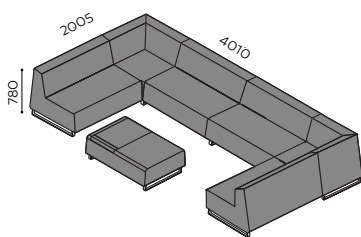

play with pieces

[VOOVOO]



VV 403



VV 413R



VV 4021



VV 4031

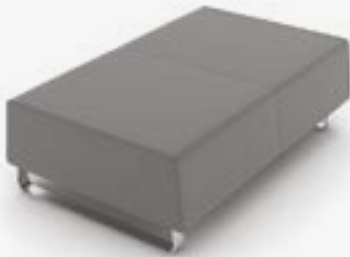

VV P1200

uzupełnienie kolekcji: /
Ergänzung zu der Kollektion: /
supplement to collection :



VV TS4
str. 233



VV TS 5
str. 232



VV WORK
str. 232

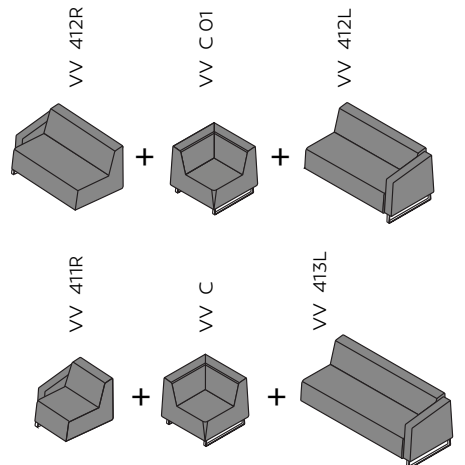
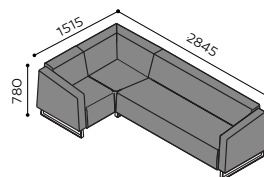
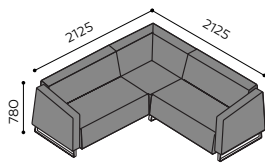



SIMPLE & classic

modular



- ▣ To linia produktów, która dzięki swojej modułowości i dodatkowemu wyposażeniu pozwoli zaaranżować każde wnętrze, a wszystko to dla maksymalnej wygody Twoich gości.
- ▣ Dies sind die Merkmale des Systems Voo Voo. Diese Produktlinie ermöglicht aufgrund ihres modularen Aufbaus und der Zusatzausstattung jeden Innenraum im Hinblick auf maximalen Komfort einzurichten.
- ▣ It is a product line which thanks to its modular structure and optional accessories will allow you to arrange any interior for maximum comfort.

VOO VOO 9XX



VV 921



VV 901	VV 902	VV 903	VV 911 L/R	VV 912 L/R	VV 913 L/R	VV 913 L/R	VV 921	VV 922	VV 923
a: 580	a: 1210	a: 1750	a: 830	a: 1460	a: 2000	a: 2000	a: 1080	a: 1710	a: 2250
b: 820	b: 820	b: 820	b: 820	b: 820	b: 820	b: 820	b: 820	b: 820	b: 820
c: 1320	c: 1320	c: 1320	c: 1320	c: 1320	c: 1310	c: 1320	c: 1320	c: 1320	c: 1310
d: 435	d: 435	d: 435	d: 435	d: 435	d: 435	d: 435	d: 435	d: 435	d: 435
e: -	e: -	e: -	e: -	e: -	e: -	e: -	e: -	e: -	e: -



ecofriendly
product



passive acoustic
system

I can trust you

PL

Voo Voo 9XX to rozszerzenie kolekcji Voo Voo, zainspirowane potrzebami rynków skandynawskich. Ideą tego projektu jest stworzenie miejsca odosobnienia w otwartej przestrzeni open space, centrach handlowych, uczelni i szkół oraz innych miejscach użytku publicznego.

DE

Die Modelle Voo Voo 9XX sind eine Erweiterung der Kollektion Voo Voo, die von dem Bedarf der skandinavischen Märkte inspiriert sind. Die Idee der Kollektion ist, Plätze der Ruhe und Zurückgezogenheit in offenen öffentlichen Räumen zu schaffen. Sie sind eine ideale Lösung für offene Räume, Einkaufspassagen, Hochschulen, Schulen und Bibliotheken.

GB

The Voo Voo 9XX models are an extension of the Voo Voo collection inspired by the needs of the Scandinavian markets. The idea of the collection is to create places of retreat in public areas. They are an ideal solution for open space rooms, shopping center, universities, schools and libraries.

design: Bejot



VV 922



VV 923



My private **space**



- ▣ Wysokie tapicerowane oparcie pełni funkcję ścianek działowych, zapewnia dźwiękochłonność i tworzy dobre warunki akustyczne. Voo Voo 9XX pozwala na stworzenie „prywatnego pokoju” w biurze, gdzie możemy prowadzić nieformalne rozmowy, czy skupić się nad projektem.
- ▣ Die hohen, gepolsterten Rückenlehnen fungieren als akustisch passive Trennwände. Sie ermöglichen es, eine Erholungszone mit hervorragendem Schalldämmungsverhalten zu schaffen. Dank Voo Voo 9XX können wir ein „privates Zimmer“ von einem größeren Raum abtrennen und dort zwangslose Gespräche führen, uns auf ein Projekt konzentrieren oder uns einfach erholen.
- ▣ The tall, upholstered backrests act as acoustically passive partition walls. They allow their users to create a relaxation zone providing high sound absorption. Owing to Voo Voo 9XX “a private room” can be separated from a bigger space where we can engage in informal talks, focus on a project or just relax.

[VOO VOO 9XX]



VV 911 R



VV 911 L



VV 901



VV 902



VV 903

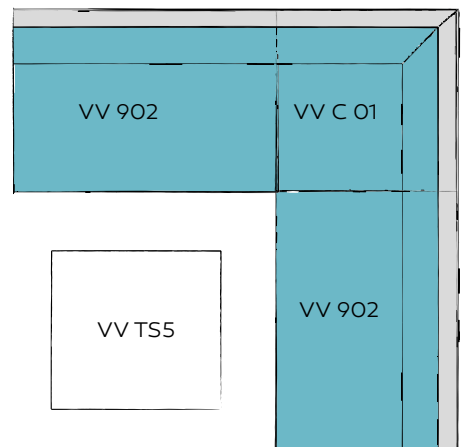
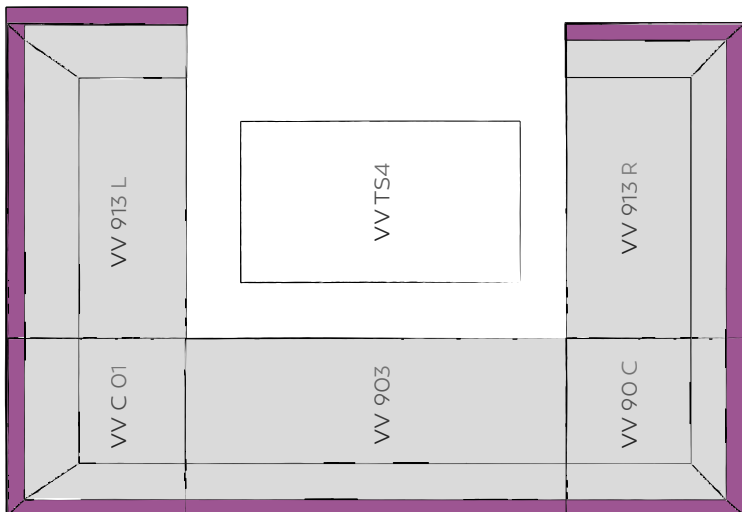

[VOO VOO 9XX]



VV 912 R



VV 912 L



VV 913 R



VV 913 L

uzupełnienie kolekcji: /
Ergänzung zu der Kollektion: /
supplement to collection :



VV TS4
str. 233



VV TS 5
str. 232



VV WORK
str. 232

- Kolekcja Voo Voo 9XX składa się z sof wolnostojących, a także z elementów modułowych umożliwiających tworzenie różnego rodzaju ciągów i układów narożnikowych. Metalowe łączniki w siedzisku i oparciu, zapewniają stabilność połączeń.
- Ein Vorteil dieser Kollektion ist das stabile, einfache und schnelle System der Verbindung der Module und die Möglichkeit der Wahl der Kissen, die zu dem zu arrangierenden Raum ideal passen.
- The advantages of this collection are the stable, easy and fast system of combining modules as well as the possibility to choose cushions which ideally match the space to be arranged.



Excellent **soundproof**



passive acoustic system



- ▣ Konstrukcja wykonana z drewna i płyt wiórowych obitych pianką tworzy bardzo dobrą barierę dla dźwięków, zarówno tych dochodzących z zewnątrz, jak i wychodzących na zewnątrz.
- ▣ Die Konstruktion, die aus Holz und mit akustisch passivem Schaum bespannten Spanplatten ausgeführt ist, bildet eine sehr gute Barriere gegen Lärm, sowohl von außen als auch von innen.
- ▣ Its structure made of wood and chipboards upholstered with acoustically passive foam creates a very good barrier to noise, both from the outside and inside.

focus

properties

ławki

Banken
benches

210.....clubin
210.....kyos
212orte
212.....shell
214.....skyline
216.....vector
217.....zip

- ▣ 2-5 siedzisk
możliwość zamontowania
blatu zamiast siedziska
- ▣ 2-5 Sitze
Montage einer MDF-Platte anstatt
des Sitzes möglich.
- ▣ 2-5 seats
Possibility to fix MDF desktop
(instead of the seat).



CB 223



- ▣ 2-5 siedzisk
możliwość zamontowania
blatu zamiast siedziska
- ▣ 2-5 Sitze
Montage einer MDF-Platte
anstatt des Sitzes möglich.
- ▣ 2-5 seats
Possibility to fix MDF desktop
(instead of the seat).



KY 223 1N

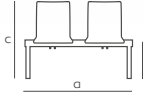

CB 223 B

		CB 222 a: 1350 b: 600 c: 880 d: 480 e: -	CB 223 a: 2020 b: 600 c: 880 d: 480 e: -	CB 224 a: 2690 b: 600 c: 880 d: 480 e: -
--	---	---	---	---

CLUBIN



KY 223 1M

KY 222 1N a: 1050 b: 545 c: 795 d: 430 e: -	KY 223 1N a: 1560 b: 545 c: 795 d: 430 e: -	KY 224 1N a: 2070 b: 545 c: 795 d: 430 e: -	KY 225 1N a: 2580 b: 545 c: 795 d: 430 e: -
--	--	--	--

KYOS

- 2-5 siedzisk
możliwość zamontowania
blatu zamiast siedziska
- 2-5 Sitze
Montage einer MDF-Platte anstatt
des Sitzes möglich.
- 2-5 seats
Possibility to fix MDF desktop
(instead of the seat).



OT 224 B

- 2-5 siedzisk
możliwość zamontowania
blatu zamiast siedziska
- 2-5 Sitze
Montage einer MDF-Platte
anstatt des Sitzes möglich.
- 2-5 seats
Possibility to fix MDF desktop
(instead of the seat).



SH 223

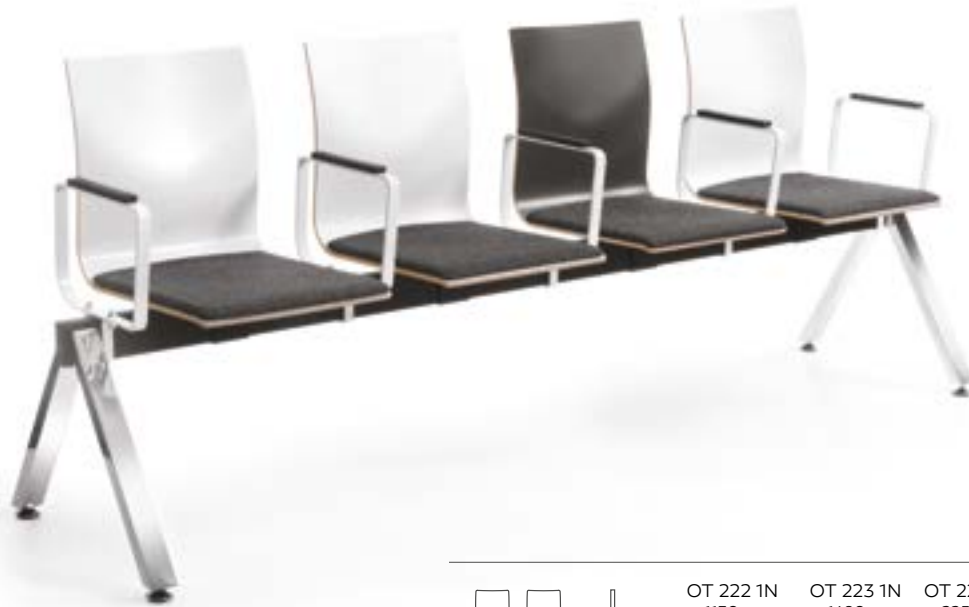

OT 224 P

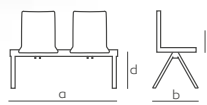

OT 222 1N	OT 223 1N	OT 224 1N	OT 225 2N	OT 225P 1N
a: 1130	a: 1690	a: 2250	a: 2810	a: 2810
b: 540	b: 540	b: 540	b: 540	b: 540
c: 865	c: 865	c: 865	c: 865	c: 865
d: 460	d: 460	d: 460	d: 460	d: 460
e: -	e: -	e: -	e: -	e: 675 (665)

ORTE



SH 224

SH 222 1N	SH 223 1N	SH 224 1N	SH 225 1N
a: 1040	a: 1550	a: 2060	a: 2570
b: 560	b: 560	b: 560	b: 560
c: 750	c: 750	c: 750	c: 750
d: 420	d: 420	d: 420	d: 420
e: -	e: -	e: -	e: -

SHELL



SK 222 2N



SK 223 1N



SK 225 1N

Richness **of colours**

- ▣ 2-5 siedzisk
możliwość zamontowania
blatu zamiast siedziska
- ▣ 2-5 Sitze
Montage einer MDF-Platte
anstatt des Sitzes möglich.
- ▣ 2-5 seats
Possibility to fix MDF desktop
(instead of the seat).



SK 224B 2N

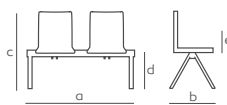

SK 222 1N	SK 223 1N	SK 224 1N	SH 225 1N
a: 1230	a: 1810	a: 2390	a: 2970
b: 545	b: 545	b: 545	b: 545
c: 825	c: 825	c: 825	c: 825
d: 470	d: 470	d: 470	d: 470
e: -	e: -	e: -	e: -

SKY_LINE





VT 423 B



VT 422



VT 223

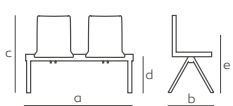

VT 222	VT 223	VT 224
a: 1170	a: 1720	a: 2270
b: 600	b: 600	b: 600
c: 870	c: 870	c: 870
d: 450	d: 450	d: 450
e: -	e: -	e: -

VECTOR



VT 423



VT 522

	VT 422	VT 423	VT 522	VT 523
a:	1015	1510	1065	1545
b:	610	610	590	590
c:	875	875	875	875
d:	450	450	445	445
e:	-	-	670	670

VECTOR



ZP 423*

does not
scratch walls

- ▣ 2-5 siedzisk
możliwość zamontowania blatu
zamiast siedziska
- ▣ 2-5 Sitze
Montage einer MDF-Platte anstatt
des Sitzes möglich.
- ▣ 2-5 seats
Possibility to fix MDF desktop
(instead of the seat).

	ZP 222	ZP 223	ZP 224	ZP 225
a:	1220	1870	2430	3020
b:	600	600	600	600
c:	865	865	865	865
d:	465	465	465	465
e:	-	-	-	-

ZIP



stoły i hokery

Tischen und Hocker
tables and stools

220.....	orte
226.....	clubin
227.....	vector
226.....	spin
230.....	uni
230/231.....	tb_29
232.....	tb w 74
233.....	legvan
232.....	voo_voo



OT 2LT



OT 4L





OT 2LY

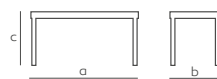

OT 2LT	OT 2LY	OT 4L 1	OT 4L 2	OT 4LA 1	OT 4LA 2
a: 1350	a: 1350	a: 1600	a: 2000	a: 1600	a: 1600
b: 675	b: 675	b: 800	b: 800	b: 800	b: 800
c: 740	c: 740	c: 740	c: 740	c: 740	c: 740

ORTE



OT 4LA



OT 4LAA

- ❑ Stelaż metalowy malowany proszkowo lub ze stali chromowoniklowanej.
- ❑ Metallgestell pulverbeschichtet oder aus Chrom-Nickelstahl.
- ❑ Metal frame, powder coated or made of chromium-nickel steel.



OT H



OT HR 1N



OT 4L AH



OT HS



OTW 4LAA

ORTE

- Drewno lite (jesion) barwione w kolorach zgodnych z próbnikiem Bejot.

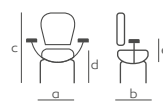

OT H 1N	OT H 4N	OT HS 1N	OTW H 1N	OTW HS 1N	OT HR 1N
a: 505	a: 505	a: 505	a: 500	a: 500	a: 660
b: 530	b: 530	b: 530	b: 480	b: 480	b: 625
c: 1015	c: 1025	c: 835	c: 1015	c: 835	c: 770-1020
d: 750	d: 765	d: 750	d: 750	d: 750	d: 510-770
e: -	e: -	e: -	e: -	e: -	e: -

- massives Eschenholz in Farben gemäß dem Katalog von Bejot.
- solid ash wood coloured according to the catalogue of Bejot.

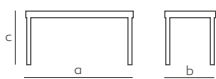

OT 4LAA 1	OT 4LAA 2	OT 4LAH
OTW 4LAA 1	OTW 4LAA 2	OTW 4LAH
a: 1600	a: 2000	a: 2000
b: 740	b: 740	b: 740
c: 800	c: 800	c: 800



OTW HS



OTW 4L AA H



OTW H





OT H

steel
& wood



CB TS 4

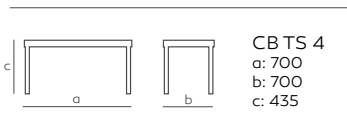

CLUBIN



SNW TB H



SNW H B

- ❑ Stelaż metalowy malowany proszkowo.
- ❑ Metallgestell pulverbeschichtet.
- ❑ Metal frame, powder coated.

- ❑ Drewno lite (jesion) barwione w kolorach zgodnych z próbnikiem Bejot.
- ❑ massives Eschenholz in Farben gemäß dem Katalog von Bejot.
- ❑ solid ash wood coloured according to the catalogue of Bejot.



VT TS1



VT TS2



		VT TS1 a: 1300 b: 700 c: 540	VT TS2 a: 725 b: 780 c: 540
--	--	---------------------------------------	--------------------------------------

VECTOR



SNW TH



SNW H



SNW T

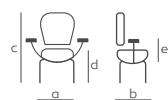

SNW H
a: 545
b: 545
c: 720-920
d: 720-920
e: -

SNW HB
a: 545
b: 545
c: 930-1130
d: 720-920
e: -

SNW TH
a: 430
b: 430
c: 480-680
d: 480-680
e: -

SNW T
a: 420
b: 420
c: 510
d: 510
e: -

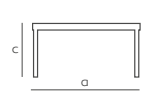

SN TB H
a: 605
b: 605
c: 1100

SPIN



SNWH | SNWHB

Baza: drewno lite jesionowe + metal malowany proszkowo / **Gestell:** Massiv Holz Esche + Metall pulverbeschichtet / **Base:** solid ashwood legs + metal powder painted frame

Tapicerowanie / Polsterung / Seat upholstery: : Accessoire + Remix 2





UN Q 400

UN Q 750

UN R 460

UN R 560

UN Q 500

		UN Q 400 a: 400 b: 400 c: 550	UN Q 500 a: 500 b: 500 c: 450	UN Q 750 a: 500 b: 500 c: 500	UN R 460 a: 460 b: 460 c: 550	UN R 560 a: 560 b: 560 c: 450	UN R 700 a: 700 b: 700 c: 500
--	--	--	--	--	--	--	--



UNI



TB 29 H

TB 29 L

		TB 29H HPL / MELAMINE a: 500 b: 500 c: 595 / 505	TB 29L HPL / MELAMINE a: 775 b: 670 c: 495/505
--	--	--	--



TB 29



TB 29 RL

TB 29 RH



stolik kawowy/
Couchtisch/
coffe table

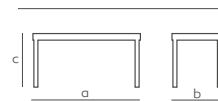

TB 29 RL
HPL / MELAMINE
a: 700
b: 700
c: 495/505

TB 29 RH
HPL / MELAMINE
a: 455
b: 455
c: 595/605

TB 29R



TB 29 H
blat melamina
Tischplatte Melamin
tabletop melamine



TB 29 L
blat HPL
Tischplatte HPL
tabletop HPL

TB 29



TB W 74 H

TB W 74 L

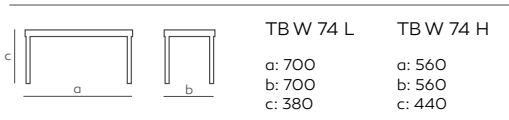

TB W 74



VV WORK



VV TS5



LG TS 2



LG TS 1



stolik kawowy/
Couchtisch/
coffe table

	LG TS1	LG TS2
a:	1300	700
b:	700	700
c:	410	410

LEGVAN



VV TS4



TS4 | TS5
stolik kawowy/
Couchtisch/
coffe table

	VV TS4	VV TS5	VV WORK
a:	1300	700	455
b:	780	780	340
c:	540	540	730

VOO VOO

systemy akustyczne

Akustikysteme
acoustic systems

238.....rollwall

242.....selva

252.....treehouse



calm works



BEJOT & akustyka

BEJOT & **Akustik** | BEJOT & **acoustic**

PL

Wychodząc naprzeciw wyzwaniom, jakie stawia przed nami w dziedzinie ergonomii pracy współczesna architektura obiektów biurowych oraz tryb funkcjonowania w dużych organizacjach, nasza firma podjęła badania dotyczące akustyki i jej wpływu na wydajność i komfort pracy w pomieszczeniu. Badania naukowe nad tym zagadnieniem prowadziliśmy w ścisłej współpracy z ośrodkami akademickimi takimi jak Akademia Górniczo Hutnicza w Krakowie czy Uniwersytet Przyrodniczy w Poznaniu. Efektem długotrwałych i wnikliwych prac jest zaprojektowana przez nasz zespół kolekcja Selva oraz seria kilku innych dedykowanych produktów, które mają pozytywny wpływ i pozwalają na optymalizację warunków akustycznych panujące w pomieszczeniu biurowym, czy też przestrzeni publicznej.

DE

Um den Herausforderungen gerecht zu werden, die die moderne Architektur der Bürogebäude auf dem Gebiet der Ergonomie und die Funktionsweise in großen Organisationen vor uns stellen, hat unser Werk Forschungen im Bereich der Akustik und ihrer Auswirkungen auf die Arbeitsleistung und den Arbeitskomfort im Raum vorgenommen. Die Forschungen zu diesem Thema führten wir in enger Zusammenarbeit mit akademischen Institutionen wie der Akademie für Bergbau und Metallurgie in Krakau und der Naturwissenschaftlichen Universität in Posen durch. Das Ergebnis dieser langjährigen und tiefgründigen Arbeiten war die von unserem Team entwickelte Kollektion Selva und eine Reihe von einigen anderen zweckbestimmten Produkten, die einen positiven Einfluss haben und die Optimierung akustischer Bedingungen in Büros und öffentlichen Räumen ermöglichen.

GB

To meet the challenges posed in the field of ergonomics by the modern architecture of office buildings and by the mode of operation of large organisations, our factory has commenced research upon acoustics and its impact on work efficiency and comfort in premises. We have conducted scientific research upon this issue in close cooperation with universities such as the AGH University of Science and Technology in Krakow or the University of Life Sciences in Poznan. The result of this long-standing and in-depth research is the Selva collection designed by our team and a series of some other dedicated products that positively affect and enable the acoustic conditions in offices and public spaces to be optimized.



ROLLWALL



RW

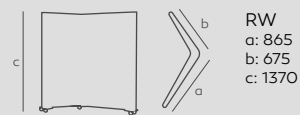

ecofriendly
productpassive acoustic
system

Create something out of ordinary

design: Bejot

PL

Najnowsze trendy kreowania przestrzeni w biurach, hotelach czy też pracowniach, niejako wymuszają na naszych projektantach tworzenie rozwiązań zarówno elastycznych jak i efektywnych. Dlatego w naszym projekcie Rollwall, staramy się łączyć dwie pozornie przeciwstawne wartości. Zachowując swobodę i nie ograniczając otwartości obiektu dajemy możliwość wydzielenia mniejszych, kameralnych i wyciszonych przestrzeni.

DE

Aktuelle Trends im Bereich der Raumkreation in Büros, Hotels oder Werkstätten zwingen unsere Designer gewissermaßen dazu, sowohl flexible als auch effektive Lösungen zu schaffen. Daher versuchen wir in unserem Rollwall- Projekt, zwei scheinbar gegensätzliche Werte miteinander zu kombinieren. Unter Erhaltung der Freiheit und ohne Beschränkung der Offenheit des Objektes ermöglichen wir, kleinere, gemütliche und schallisolierte Räume abzutrennen.

GB

The newest trends in creating office, hotel and workshop space to some extent force our designers to develop both flexible and effective solutions. Therefore, in our Rollwall project we attempt to combine two seemingly opposite values. While retaining the freedom and not restricting the openness of the object, we give our customers the opportunity to separate smaller, intimate and soundproof spaces.

RW



OC 424



TB 29



find **your own** solution

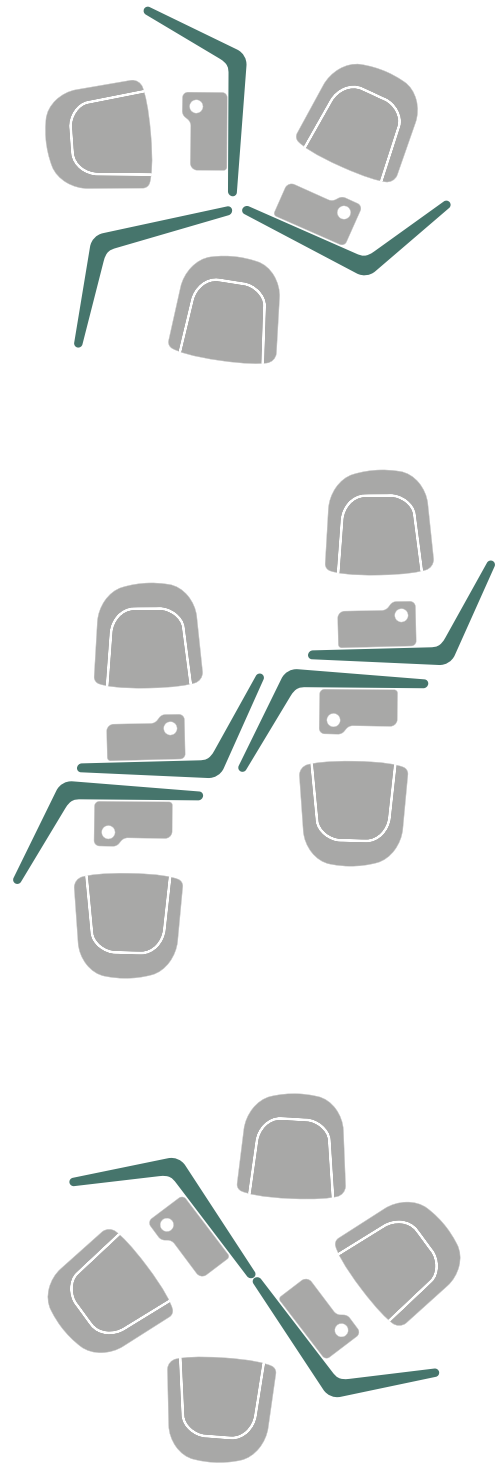

- Nawiązujące do nowoczesnej szkoły wzorniczej, a także wyposażone w kółka ścianki, idealnie spełniają swoją rolę - zdobią przestrzeń i pełnią funkcje użytkowe. Mogą być błyskawicznie przestawiane, dopasowując się do aktualnych potrzeb chwili, a system mocowania akcesoriów sprawia, że optymalnie wykorzystana zostanie powierzchnia ścianek działowych w biurze.
- An die moderne Design-Schule anknüpfend und mit Rollen ausgestattet, erfüllen die Wände ideal ihre Rolle – sie dekorieren Räume und haben nützliche Funktionen. Sie können blitzschnell umgestellt und an die aktuellen Bedürfnisse angepasst werden, und dank dem System der Befestigung von Zubehörteilen kann die Fläche der Trennwände optimal genutzt werden.
- Being a reference to modern design school and equipped with wheels, the walls ideally fulfill their role – they decorate space and fulfill a utility function. They can be quickly rearranged adapting to current needs, and owing to a system of mounting accessories, you can make the most of the area of the partition walls in your office.

SELVA



PASSIVE acoustic



SV SC 8T

	SV SC 8	SV PSC 18	SV PSC 24	SV PSC 27	SV PSF 12			SV PSC 6	SV PSF D6
	SV SC 12	SV PSC 6	SV PSC 12	SV PSF 8	SV PSF 16			SV SC 8T	SV PSC 12
	a: 800 b: 50 c: 1600	a: 600 b: 50 c: 1800	a: 600 b: 50 c: 2400	a: 600 b: 50 c: 2700	a: 1200 b: 50 c: 1200	a: 411 b: 50 c: 1600 d: 788	a: ø 600 b: 50	a: ø 600 b: 50	
	a: 1200 b: 50 c: 1600	a: 600 b: 50 c: 1200	a: 1200 b: 50 c: 1200	a: 800 b: 50 c: 800	a: 800 b: 50 c: 1600		a: ø 1200 b: 50	a: ø 1200 b: 50	

[SELVA]



ecofriendly
product



passive acoustic
system



enjoy the silence

design: Ronald Straubel

PL

Ekrany akustyczne SELVA zostały zaprojektowane, aby w przestrzeni typu Open Space zapewnić swobodną komunikację i jednocześnie zminimalizować rozproszenie uwagi. Dzięki opatentowanej, warstwowej budowie Selva zyskuje lepsze parametry izolacyjności dźwięku od standardowych produktów dostępnych na rynku.

Kolekcja SELVA to wynik ponad dwuletniej współpracy z jednostkami naukowymi:

Katedrą Mechaniki i Wibroakustyki na Akademii Górniczo-Hutniczej w Krakowie oraz Wydziałem Technologii Drewna na Uniwersytecie Przyrodniczym w Poznaniu.

DE

Die Schallschutzwände SELVA wurden konzipiert, um in Open Space Büros freie Kommunikation bei gleichzeitiger Konzentrationsfähigkeit zu sichern. Dank ihrer urheberrechtlich geschützten Schichtkonstruktion erreicht Selva bessere Schalldämmungswerte als die der auf dem Markt zugänglichen Standardprodukte. Die Kollektion SELVA ist das Ergebnis unserer über zweijährigen Zusammenarbeit mit Forschungsinstituten: dem Lehrstuhl für Mechanik und Vibroakustik an der Akademie für Bergbau und Hüttenwesen in Krakau und der Fakultät für Holztechnologie an der Naturwissenschaftlichen Universität in Posen.

GB

SELVA acoustic screens have been designed to enable you to freely communicate and minimise your distraction in an open space room. Thanks to its patented layer construction, SELVA is characterised by better sound isolation parameters compared to standard products available in the market. The SELVA collection is the result of more than two years of cooperation with research institutions: the Department of Mechanics and Vibro-Acoustics at AGH University of Science and Technology in Krakow and the Department of Wood Technology at the University of Life Sciences in Poznań.





Możliwości różnych ustawień:

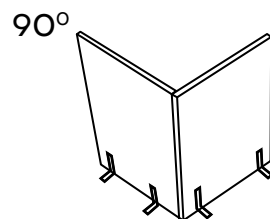
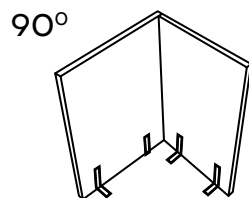
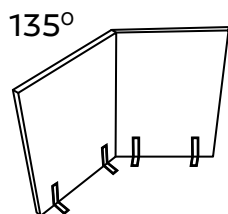
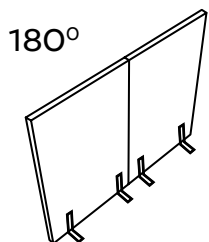



calm works

Podstawy / Basis / bases:



SV BC



SV BC 1



CD IN 180



CD IN 90



CD IN 135



CD OUT



SV SC 12

SV SC 8



SV SC 8

selva free

- ▣ Selva to kompletny system, zawierający trzy różne rodzaje produktów, mających na celu poprawę akustyki przestrzeni zamkniętych. Podział poszczególnych grup produktów odzwierciedla trzy sposoby montażu a zarazem ich miejsca zastosowania. Należy podkreślić iż poszczególne elementy systemu są wobec siebie komplementarne i dzięki temu możemy wpływać nie tylko na pochłanianie dźwięku (panele naścienne i sufitowe, ekrany wolnostojące), ale także na jego izolację (ekrany wolnostojące).
- ▣ Selva ist ein komplettes System bestehend aus drei verschiedenen Typen von Produkten, die akustische Bedingungen in Räumen verbessern sollen. Die Einteilung der einzelnen Produktgruppen widerspiegelt drei Weisen der Montage und gleichzeitig ihre Einsatzorte. Es ist zu betonen, dass die einzelnen Elemente des Systems einander ergänzen – dadurch können wir nicht nur die Schallabsorption (Wand- und Deckenpaneele, freistehende Schirme) sondern auch die Schallisolierung beeinflussen.
- ▣ Selva is a complete system comprising three different types of products which should improve the acoustic conditions in closed spaces. The division of particular product groups reflects three ways of assembly and, at the same time, their places of use. Please note that the individual elements of the systems are complementary to each other, owing to which we can not only affect noise absorption (wall and ceiling panels, free standing screens) but also its isolation (free standing screens).



SV SC 8T



Produkty przebadane według normy PN-ISO 10053:2001. w specjalistycznym Laboratorium Akustyki Technicznej Katedry Mechaniki i Wibroakustyki w AGH w Krakowie. **Spadek hałasu blisko o połowę.**

Produkte geprüft gemäß der Norm PN-ISO 10053:2001. im Speziallabor für Technische Akustik am Lehrstuhl für Mechanik und Vibroakustik an der Akademie für Bergbau und Hüttenwesen in Krakau. Ergebnis: **Lärmreduktion um fast die Hälfte.**

Products tested according to the standard PN-ISO 10053:2001. in the specialist Laboratory of Technical Acoustics at the Department of Mechanics and Vibro-Acoustics at AGH University of Science and Technology in Krakow. Result: **noise reduction by nearly a half.**



Łącznik /Verbinder/ connector:



selva wall



Produkty przebadane według normy PN-EN ISO 354:2005. w specjalistycznym Laboratorium Akustyki Technicznej Katedry Mechaniki i Wibroakustyki w AGH w Krakowie. Najlepsza z możliwych klasa pochłaniania dźwięku. **Klasa A.**

Produkte geprüft gemäß der Norm PN-EN ISO 354:2005. im Speziallabor für Technische Akustik am Lehrstuhl für Mechanik und Vibroakustik an der Akademie für Bergbau und Hüttenwesen in Krakau. Ergebnis: bestmögliche Schallabsorptionsklasse. **Klasse A.**

Products tested according to the standard PN-EN ISO 354:2005. in the specialist Laboratory of Technical Acoustics at the Department of Mechanics and Vibro-Acoustics at AGH University of Science and Technology in Krakow. Result: Best possible noise absorption class. **Class A.**

let's play with shapes & colours

KLASA A - najlepsza z możliwych klasa pochłaniania dźwięku.

KLASSE A - die bestmögliche Schallabsorptionsklasse

A CLASS - the best possible sound absorption class



SV PSC 6

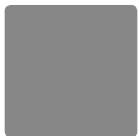

SV PSC 12



SV PSC D6

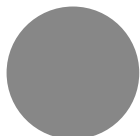

SV PSC D12



249



SV PSC 18



SV PSC 24

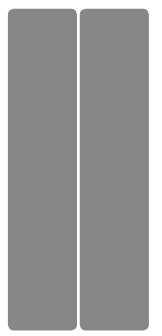

SV PSC 27

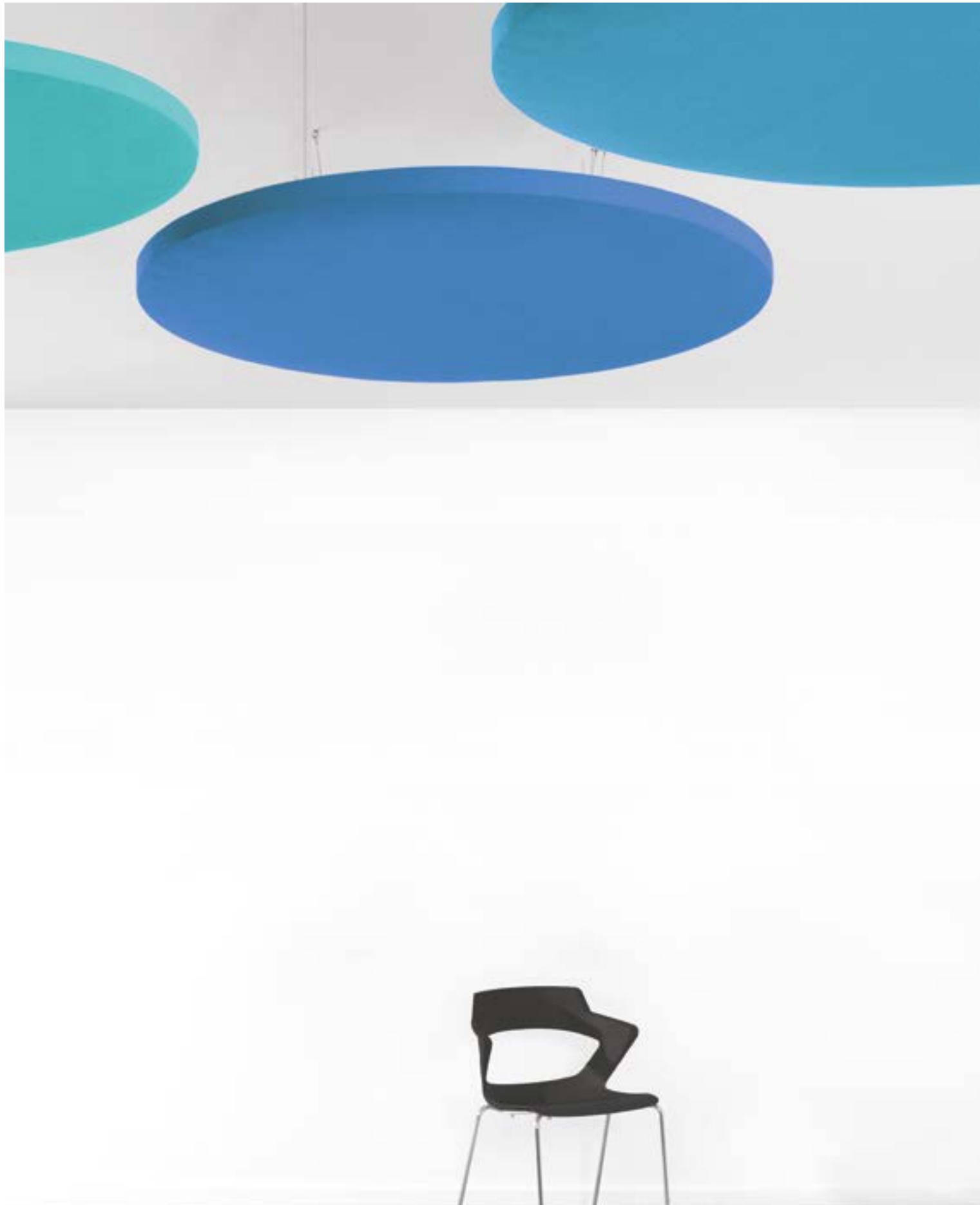

selva sky

KLASA A - najlepsza
z możliwych klasa
pochłaniania dźwięku.

KLASSE A - die bestmögliche
Schallabsorptionsklasse

A CLASS - the best possible
sound absorption class



the perfect experience of quiet



Produkty przebadane według normy PN-EN ISO 354:2005. w specjalistycznym Laboratorium Akustyki Technicznej Katedry Mechaniki i Wibroakustyki w AGH w Krakowie. Najlepsza z możliwych klasa pochłaniania dźwięku. **Klasa A.**

Produkte geprüft gemäß der Norm PN-EN ISO 354:2005. im Speziallabor für Technische Akustik am Lehrstuhl für Mechanik und Vibroakustik an der Akademie für Bergbau und Hüttenwesen in Krakau. Ergebnis: bestmögliche Schallabsorptionsklasse. **Klasse A.**

Products tested according to the standard PN-EN ISO 354:2005. in the specialist Laboratory of Technical Acoustics at the Department of Mechanics and Vibro-Acoustics at AGH University of Science and Technology in Krakow. Result: Best possible noise absorption class. **Class A.**

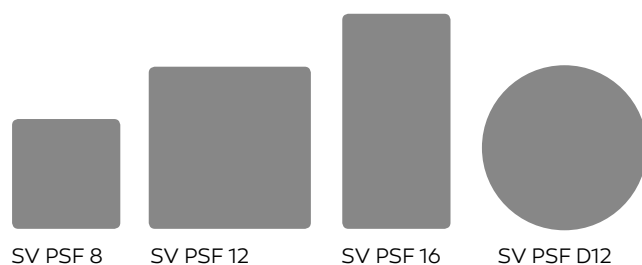

TREEHOUSE



PASSIVE
acoustic



TH

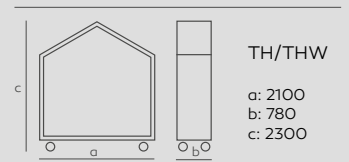

[TREEHOUSE]



ecofriendly
product



passive acoustic
system



get the
privacy

design: Dymitr Malcew

PL

Treehouse powstał, by poczuć klimat niczym w dziecięcej zabawie ciepły, przytulny, bezpieczny a jednocześnie niezwykle funkcjonalny. Prosta ale wyrafinowana estetyka stanowiła wykładnię dla linii i płaszczyzn, o których wykończenie zadaliśmy w najmniejszym szczególe. Szeroka gama tkanin oraz dwa rodzaje drewna, dają możliwość skomponowania produktu według preferencji klienta.

DE

Treehouse wurde dazu entwickelt, um ein Klima wie in einem Kinderspiel zu schaffen: warm, gemütlich, geborgen und gleichzeitig außerordentlich funktional. Die einfache aber raffinierte Ästhetik war die Grundlage für Linien und Flächen, die wir sorgfältig, mit Liebe zum Detail entwickelt haben. Dank der breiten Palette der Gewebe und zwei Arten von Holz kann das Produkt beliebig, entsprechend den Präferenzen der Kunden arrangiert werden.

GB

Treehouse was developed with the intention of creating a climate like in a child's play: warm, cozy, safe and at the same time very functional. Its simple but sophisticated aesthetic qualities were the basis for the lines and surfaces which were developed by us with attention to every detail. Owing to its wide range of fabrics and two kinds of wood, the product can be arranged according to customers' preferences.



THW



TH



many
possibilities

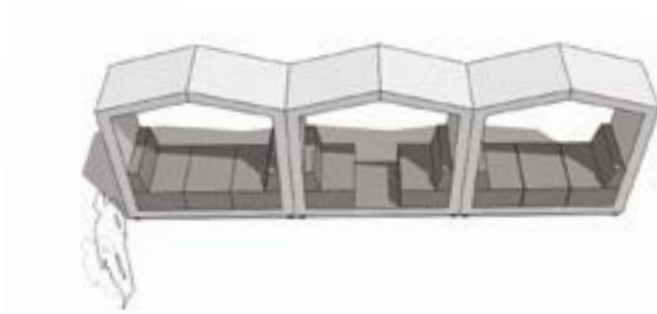

- Istotnymi cechami treehouse są: modułowość oraz mobilność. Zainstalowane kółka sprawiają, że mebel pomimo swojej wielkości z łatwością można przemieszczać. W zależności od potrzeby oferuje nam wiele rozwiązań. Może być łączony ze sobą, tworząc atmosferę pracy w grupie lub stać oddzielnie, by zapewnić użytkownikowi poczucie prywatności. Może też występować w roli efektownej przegrody oddzielającej przestrzeń użyteczności publicznej.
- Die wesentlichen Merkmale von Treehouse sind seine Modularität und Mobilität. Dank der eingebauten Rollen kann das Möbelstück frei verlagert werden. Je nach Ihren Bedürfnissen bietet es Ihnen viele Lösungen an. Es kann in improvisierten Treffen miteinander verbunden werden, für eine Teamarbeitsatmosphäre sorgend, oder selbständig stehen, um dem Nutzer das Gefühl der Privatheit zu sichern, das Kontemplation und Konzentration erleichtert. Es kann auch als effektvolle Trennwand dienen, die große öffentliche Flächen scheidet.
- The essential features of Treehouse are its modularity and mobility. Owing to the installed wheels, the product, despite its size, may easily be moved. Depending on your needs, it offers you a lot of solutions. It can be joined together at improvised meetings, creating a team work atmosphere, or stand individually, to ensure its user a feeling of privacy. It can also serve as an impressive partition wall separating big public spaces.





think out of the BOX

collection

wzornik

Muster samples

258.....	1 grupa cenowa / Preisgruppe / price group
259.....	2 grupa cenowa / Preisgruppe / price group
261.....	3 grupa cenowa / Preisgruppe / price group
266.....	4 grupa cenowa / Preisgruppe / price group
266.....	membrany/Membrane/membrane
267.....	melamina/Melamin/melamine
267.....	serge_ferrari
267.....	harlequin
268.....	sklejka/Holz/wood
268.....	drewno lite jesion/Eschenvollholz/solid ash wood
268.....	laminat/Laminate/laminate
269.....	metal/Metall/metal
269.....	plastik/Plastik/plastic
270.....	haft/Stickerei/embroidery
271.....	studio_design

BOND | 1st price group

GOOD QUALITY in the best PRICE



BD 005

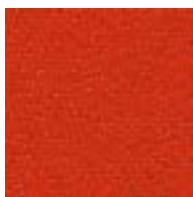

BD 012



BD 011



BD 048



BD 021

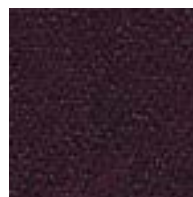

BD 004



BD 071



BD 003



BD 008

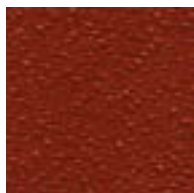

BD 013

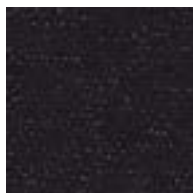

BD 006



BD 036

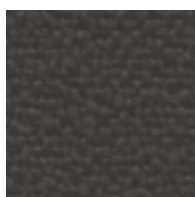

BD 033

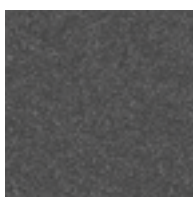

BD 023



BD 078

KEIMO | 1st price group

RICH COLOUR PALETTE

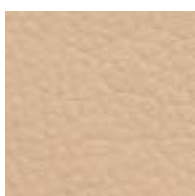

KA 085

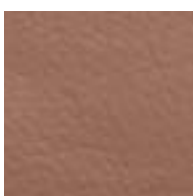

KA 006

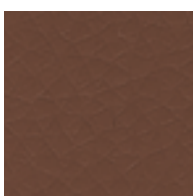

KA 210



KA 710

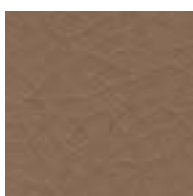

KA 740

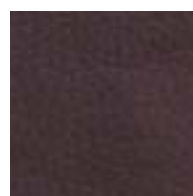

KA 250

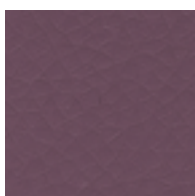

KA 019

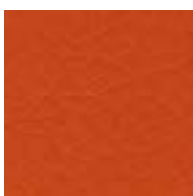

KA 143

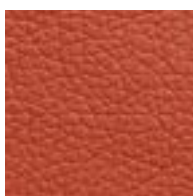

KA 050

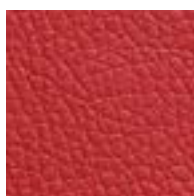

KA 032

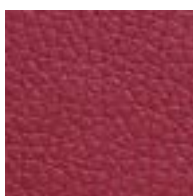

KA 035



KA 009

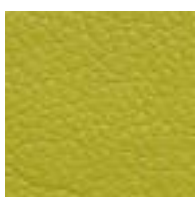

KA 429



KA 003



KA 120

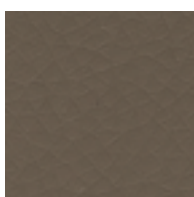

KA 045

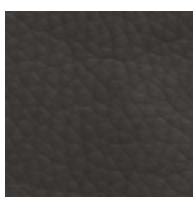

KA 755

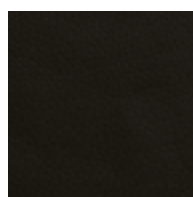

KA 780

NICE | 1st price group

GREAT DURABILITY in good price

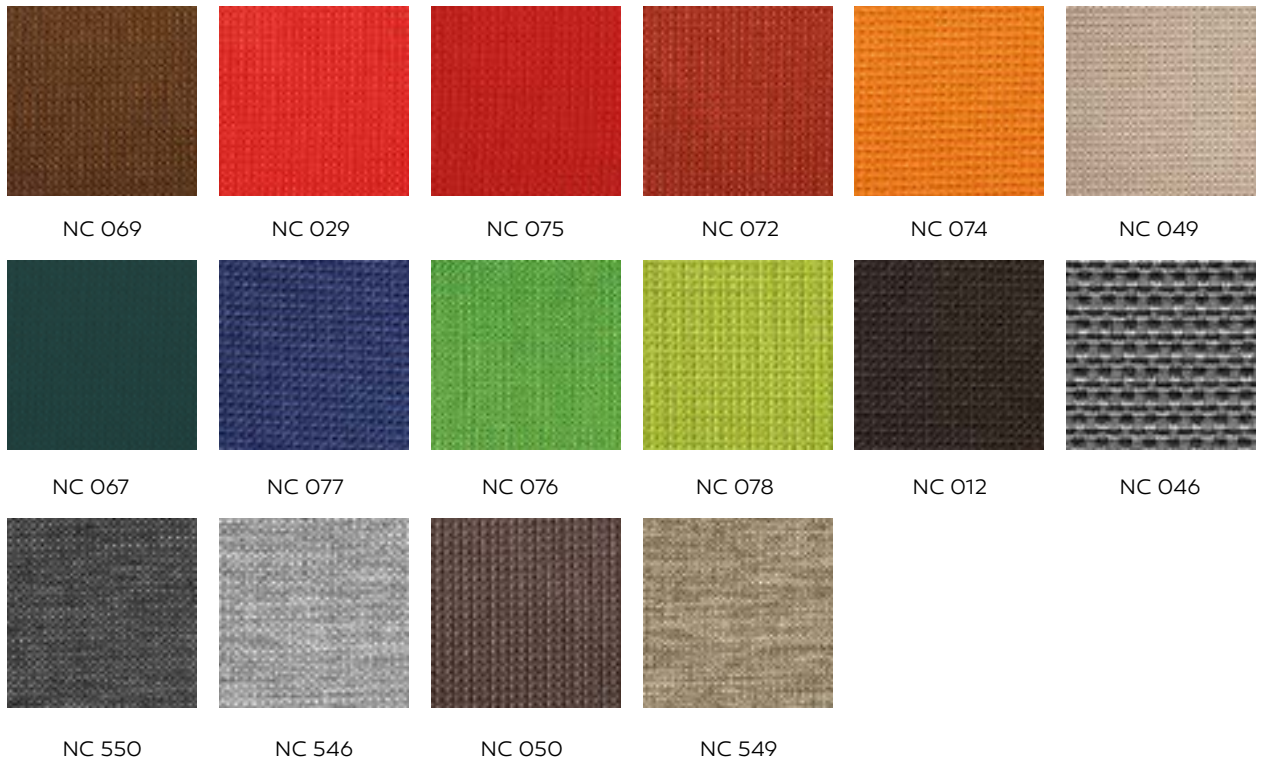

ERA | 2nd price group



FIGHTER | 2nd price group

SOFT & discrete

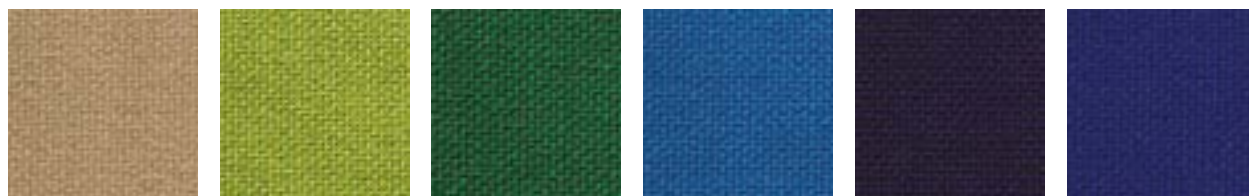

G 0095

G 0069

G 0070

G 0081

G 0683

G 0682

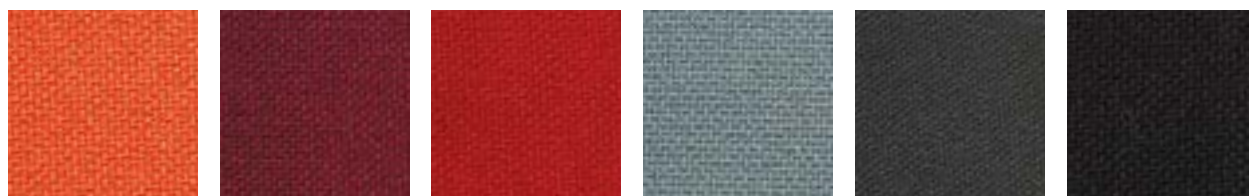

G 0044

G 0102

G 0003

G 0082

G 0083

G 0099

VALENCIA | 2nd price group

great ABRASION RESISTANCEPRICE



VL 440

VL 445

VL 149

VL 020

VL 935

VL 262



VL 301

VL 368

VL 612

VL 619

VL 275

VL 501

PASTEL | 2nd price group

trevira CS

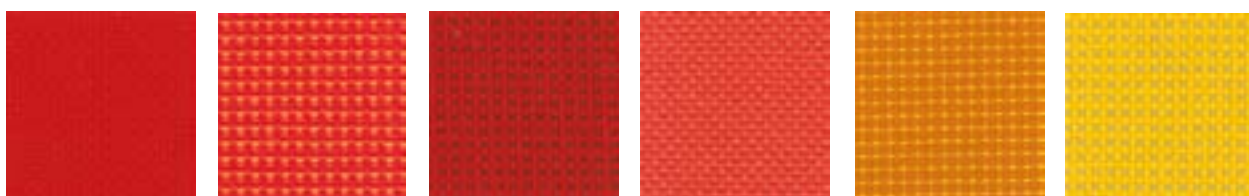

PA 010

PA 515*

PA 510

PA 015*

PA 516*

PA 517*

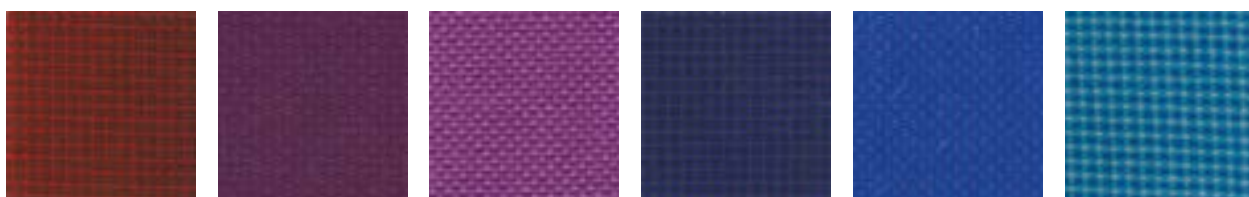

PA 511

PA 020

PA 025

PA 541

PA 040

PA 550



PA 045*



PA 050



PA 060



PA 560

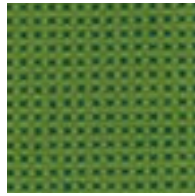

PA 565



PA 065

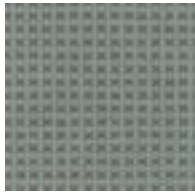

PA 555

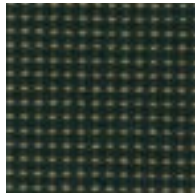

PA 571

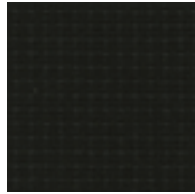

PA 570

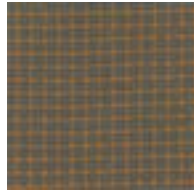

PA 531



PA 533



PA 030

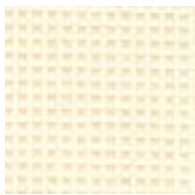

PA 534*

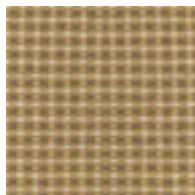

PA 532

* do wyczerpania zapasów / solange der Vorrat reicht / available while stocks last

CRISP | 3rd price group



CS 031



CS 033



CS 032



CS 022



CS 013



CS 125

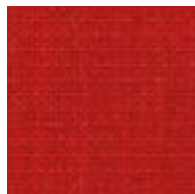

CS 432



CS 430



CS 201



CS 605

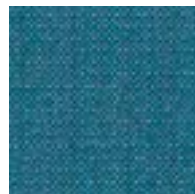

CS 602



CS 601



CS 202

AQUARIUS | 3rd price group 100% wool



JA 068

JA 428

JA 027

JA 062

JA 409

JA 125



JA 508

JA 510

JA 194

JA 157

JA 061

JA 015

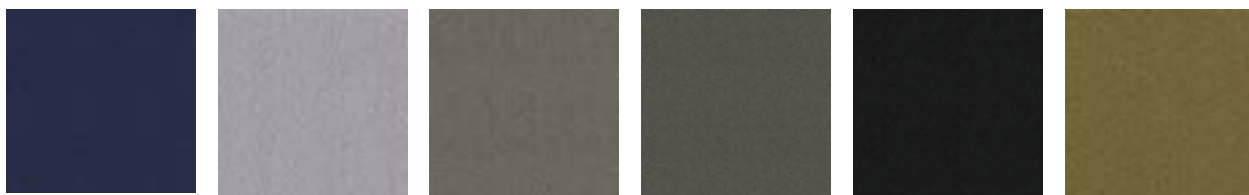

JA 435

JA 416

JA 022

JA 001

JA 002

JA 169



JA 443

JA 442

FAME | 3rd price group



F 0078

F 0019

F 0099

F 3016

F 4119

F 8035



F 2067

F 6118

F 6075

F 6071

F 7016

F 0017

SILVERTEX | 3rd price group **easy to CLEAN**

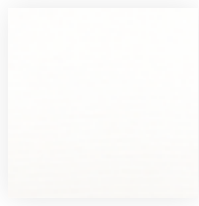

SV 404



SV 151

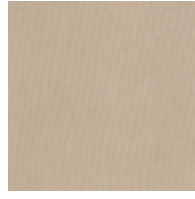

SV 009

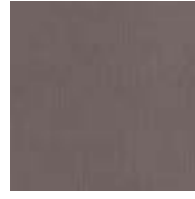

SV 424



SV 065



SV 622



SV 661



SV 211



SV 064



SV 508



SV 020



SV 010



SV 071



SV 031



SV 067



SV 307

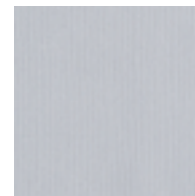

SV 401

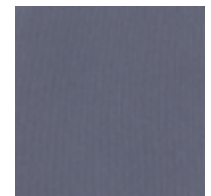

SV 402

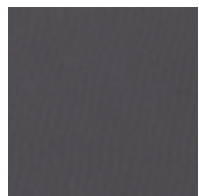

SV 902



SV 091

BLAZER | 3rd price group **100% WOOL**



CUZ 39

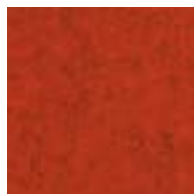

CUZ 90

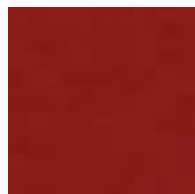

CUZ 18

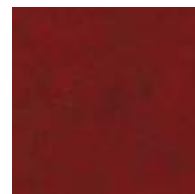

CUZ 63

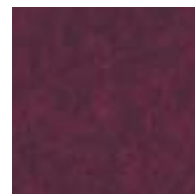

CUZ 32



CUZ 27

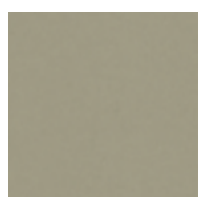

CUZ 14

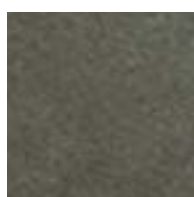

CUZ 31



CUZ 1L

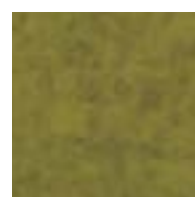

CUZ 1K



CUZ 02



CUZ 1R



CUZ 1W

CUZ 62

CUZ 09

CUZ 67

CUZ 12

CUZ 28



CUZ 30

CUZ 08

CUZ 1E

[S] standard

SYNERGY | 3rd price group



LD S84

LD S83

LD S82

LD S74 [S]

LD S07

LD S05 [S]

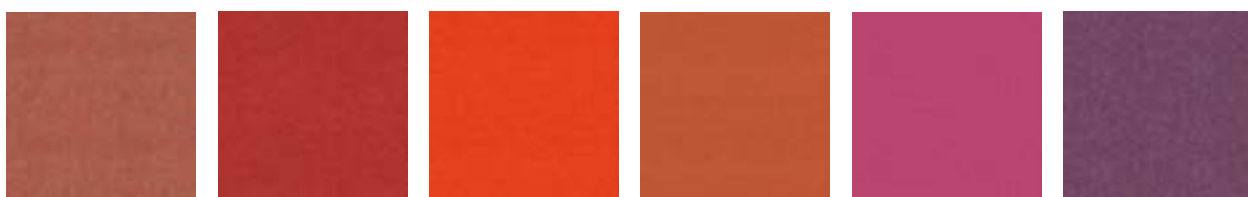

LD S73

LD S85

LD S81 [S]

LD S75 [S]

LD S72

LD S66



LD S86 [S]

LD S80 [S]

LD S76

LD S71

LD S68

LD S67



LD S87

LD S77

LD S88

LD S78

LD S79

LD S36



LD S70

LD S69

LD S61

LD S65 [S]

LD S64 [S]

LD S63 [S]



LD S60

LD S55 [S]

LD S56 [S]

LD S57

LD S62 [S]

LD S59



LD S58

LD S54

LD S51

LD S50

LD S49

LD S41



LD S53

LD S52

LD S46 [S]

LD S47 [S]

LD S48



LD S45

LD S44

LD S28

LD S43



LD S18

LD S22

LD S37

LD S39

LD S40

LD S42



LD S23

LD S32

LD S33

LD S38

LD S26

LD S19



LD S08

LD S16

LD S35 [S]

LD S20

LD S31

LD S17



LD S21

LD S24

LD S25

LD S29

LD S34

LD S27

SKÓRA / LEDER / LEATHER | 4th price group



B-478

S-100

S-154

S-336

C-181

B-5458

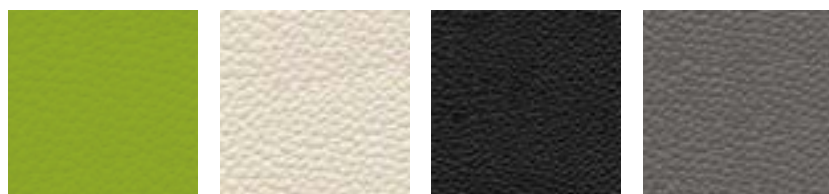

S-233

S-white

black

antracyt

REMIX 2 | 4th price group



RX 912

RX 163

RX 173

RX 393

RX 733

RX 123



RX 412

RX 753

RX 762

RX 643

RX 543

RX 942

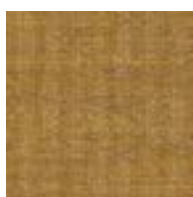

RX 433

MEMBRANY / MEMBRANE / MEMBRANE

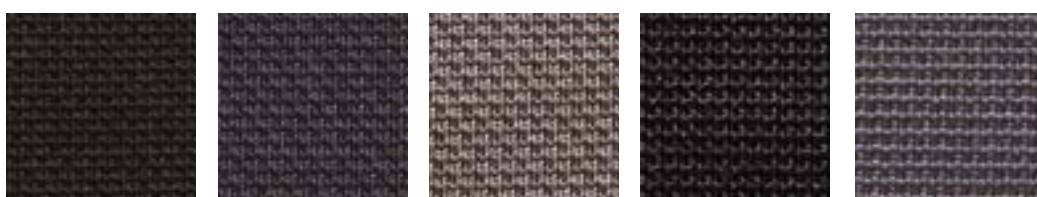

MO1

MO6

MO7

MO8

MO9

MELAMINA / MELAMIN / MELAMINE



H 1733

H 1394

H 3700

H3734

H 3702



W 1000

U 708

U 961

U 999

SERGE FERRARI

THE BEST QUALITY, COMFORT & DESIGN

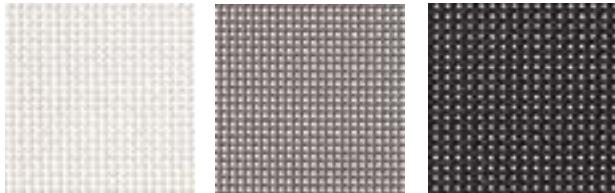

M 5001

M 5004

M 5005

STANDARD



OPCJA
OPTION
OPTION

M 5014

M 5329

M 5011

M 5063

M 5363

M 5418

M 5416

HARLEQUIN

3D effect



H 0044

H 0095

H 0118

H 0126

H 0058

H 0999



H 0053

H 0081

H 0152

SKLEJKA / HOLZ / WOOD



D-1

D-3

D-13

DREWNO LITE JESION / ESCHENVOLLHOLZ / SOLID ASH WOOD



J-1

J-2

J-3

* J3 - dwa etapy barwienia drewna: wstępne bejcowanie, następnie lakierowanie - na kolor czarny, ogranicza wystąpienie naturalnego koloru drewna przy zarysowaniach.

*J3 - Two stages of wood dyeing: preliminary staining and then varnishing (black) limit the occurrence of natural wood colours in case of scratches

* J3- zwei Färbungsstufen von Holz: vorbeizen, danach schwarz lackieren – dies beschränkt das Auftreten der natürlichen Holzfarbe bei Kratzern.

J1 - lakier półmatowy

J1 – semi-matt varnish

J1 – Lack halbmatt

J2 - lakier lekko bielony

J2 – slightly whitened varnish

J2 – Lack leicht gebleicht

LAMINAT / LAMINAT / LAMINATE



biały / Weiß / white

antracyt / Anthrazit / anthracite

czarny / Schwarz / black

klon / Ahorn / maple

orzech / Nuss / walnut

CPL

okleina naturalna / natürliche Furnier / natural veneer

METAL / METAL / METAL



RAL 1023

RAL 3020

RAL 5018

RAL 6018

RAL 9010

RAL9005



RAL 7024

ALU

CHROM

PLASTIK / KUNSTSTOFF / PLASTIC (S-SHELL; SK - SKY_LINE; K - KYOS)



S 903

S 115

S 208

S 905

S 617

S 511



S 712

S 327



SK 155

SK 320

SK 119

SK 361

SK 509

SK 711



SK 916

SK 917

K 905

K 903

K 740

HAFT / STICKEREI / EMBROIDERY

Możliwość wykonania haftu wg wzoru klienta.

Anfertigung von Stickereien nach Kundenmuster möglich.

Optional custom embroidery.



ŚCIEG OZDOBNY / DESIGN STEPPUNG / STICKEREI



T 1702

T 9573

T 8466

T 2517

T 0381

T 0839

Tkaniny / Stoffe / fabrics:

SKÓRA / LEADER / LEATHER
KEIMO
SILVERTEX
VALENCIA

Kolekcje / Kollektion / collections:

CEO	IN ACCESS	SURF
CLUBIN	OCCO	UMM
DUAL	ORTE 3DH	VIENI
ELEVEN	SPIN	VOO VOO

Kolorowy ring dla bazy 17 / bunt Ring für fukreuze 17 / coloured ring for base 17:



RW - biały / weiß / white



RR - czerwony / rot / red



RG - zielony / grün / green

ACCESSOIRE + REMIX 2



AC 266



AC 255



AC 442



AC 880



RX 242

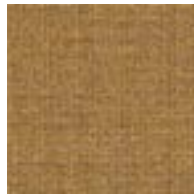

RX 433



RX 982



RX 733
(standard)

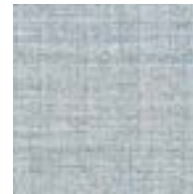

RX 823



RX 173



AC 312



RX 612

"the details are not the details.
They MAKE THE DESIGN."

~ Charles Eames

TROON / TURNBERRY (TROON / TURNBERRY + LEDER / LEATHER)



CF 102



CF 302



CF 734

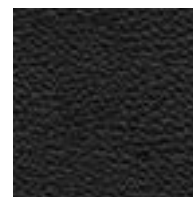

S - Black

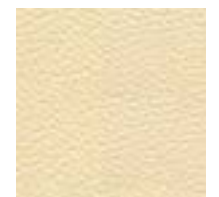

S 336

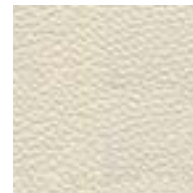

S - White



S 233

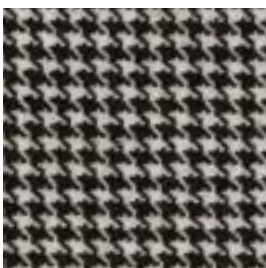

CF 101

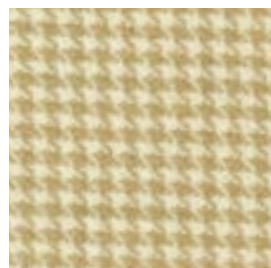

CF 202

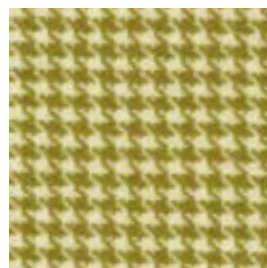

CF 515



S 181

HIGHFIELD

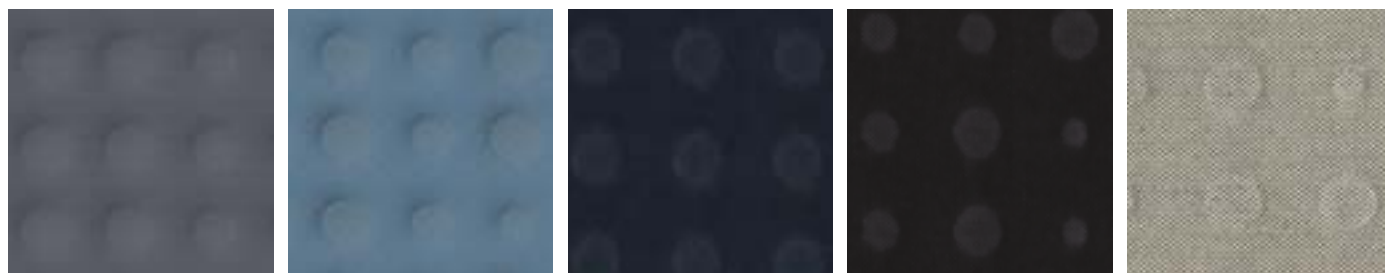

HG 734

HG 724

HG 781

HG 191

HG 241



HG 231

HG 864

HG 141

HG 651

HG 834

STEELCUT + STEELCUT TRIO 2

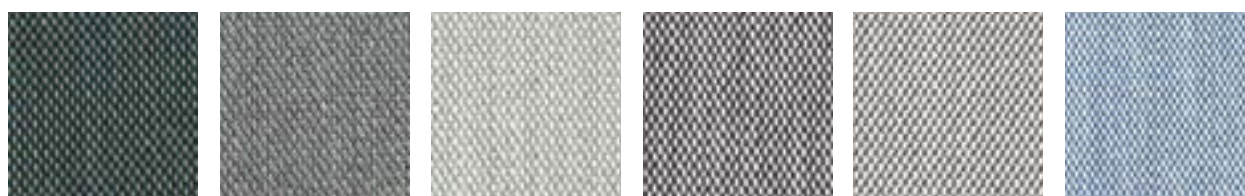

SC 815

SC 153

SC 113

SC 124

SC 133

SC 733



SC 713

SC 213

SC 453

SC 933



SL 140

SL 220

SL 820

SL 180

SC 0533

SL 445

Przedstawiona kolorystyka nie stanowi oferty w rozumieniu prawa. Oferta może ulec zmianie w zależności od zmian wprowadzonych przez producenta tkaniny./
Vorgestellte Farbgebung ist kein Angebot im Sinne der Rechtsvorschriften. Angebot kann sich ändern in Abhängigkeit vom Änderungen eingeführt durch dem Stoff Hersteller.
The colours presented do not constitute an offer within the meaning of the law. Offer may vary depending on the changes made by the fabrics supplier.

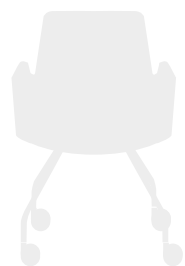
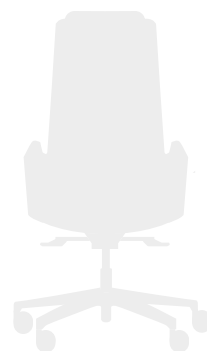
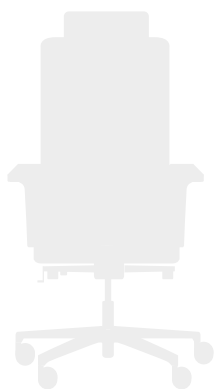

Bejot sp.zo.o.
ul. Wybickiego 2A,
Manieczki,
63-112 Brodnica n.Poznań,
POLAND

Tel.: + 48 (61) 281 22 25,
fax: + 48 (61) 281 22 54,
e-mail: biuro@bejot.eu

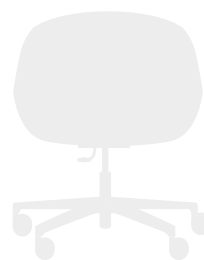

www.bejot.eu
www.zdrowesiedzenie.eu
www.gesundsitzen.com
www.healthsitting.eu

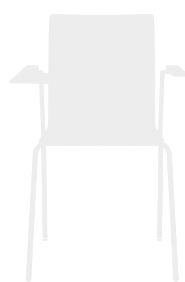
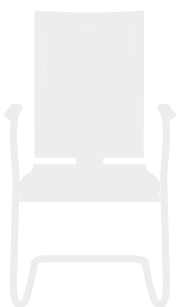

www.bejot.eu

